

ГЕЙЗЕР

фильтры для воды

ФИЛЬТР ДЛЯ ВОДЫ

БАК

- Металлопластиковый
- Металлический

КРАН

- FlowMaster
- FlowMaster Duo
- №8

МОДИФИКАЦИЯ

ОБРАТНООСМОТИЧЕСКИЙ

- ГЕЙЗЕР АЛЛЕГРО П
- ГЕЙЗЕР АЛЛЕГРО ПМ
- ГЕЙЗЕР ПРЕМИУМ П
- ГЕЙЗЕР ПРЕСТИЖ П
- ГЕЙЗЕР ПРЕСТИЖ ПТ
- ГЕЙЗЕР ПРЕСТИЖ ПМ

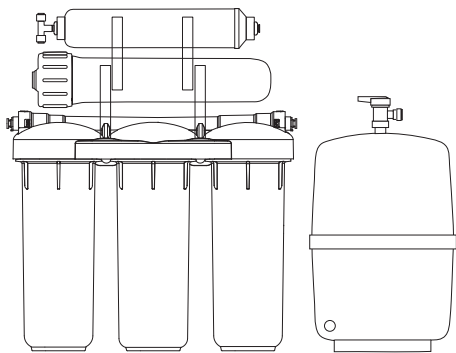

НАНОФИЛЬТРАЦИОННЫЙ

- ГЕЙЗЕР НАНОТЕК П

ИНСТРУКЦИЯ

по монтажу и эксплуатации

RU

KZ

UZ

RU

Благодарим Вас за покупку фильтра для воды Гейзер!

Наши разработки и технологии позволяют обеспечить безупречное качество воды в Вашем доме.

Все функциональные возможности, а также способ установки фильтра Гейзер, описаны в данной инструкции. Внимательно прочитайте ее и сохраните для обращения к ней в дальнейшем.

В комплект фильтра входит все необходимое для использования сразу после установки.

СОДЕРЖАНИЕ

РУССКИЙ	3
ҚАЗАҚ	24
О'ЗБЕК	46

НАЗНАЧЕНИЕ

Обратноосмотический фильтр Гейзер (далее по тексту – фильтр) используется для обеззараживания (удаления вирусов и бактерий) и доочистки исходной воды от широкого списка примесей, таких как железо, хлорорганические и органические соединения, хлор, тяжелые металлы, механические частицы, соли жесткости, что делает воду абсолютно чистой и безопасной.

Нанопольтрационный фильтр Гейзер (далее по тексту – фильтр) используется для обеззараживания (удаления вирусов и бактерий) и доочистки исходной воды от широкого списка примесей, таких как железо, бактерии, хлорорганические и органические соединения, хлор, тяжелые металлы, механические частицы, избыток солей жесткости. Фильтр балансирует минеральный состав, что делает воду чистой, полезной и безопасной.

РЕКОМЕНДАЦИИ К ИСХОДНОЙ ВОДЕ^[1]

Фильтры Гейзер предназначены для очистки холодной воды из систем центрального и частного водоснабжения.

Температура воды, °С	+4...+40
рН (водородный показатель), ед. моль/л	6...9
Минерализация ^[1] мг/л, не более	2000
Мутность ^[1] мг/л, не более	5
Жесткость ^[1] Ж° (мг-экв/л), не более	15
Давление воды на входе в фильтр ^[2] , атм	0,5...7

ФИЛЬТРУЮЩИЕ МАТЕРИАЛЫ И СМЕННЫЕ ЭЛЕМЕНТЫ

Полипропиленовый картридж РР пористостью 5 мкм удаляет из воды взвеси и мелкие нерастворимые примеси.

Картридж СВС/Микс Блок содержит высококачественный кокосовый уголь и выполнен по технологии Карбон-блок (пористостью 10 мкм), что позволяет удалять из воды остаточный хлор и хлорорганические примеси.

Картридж БАФ содержит мультикомпонентную загрузку на основе материала Каталон и сорбентов. Удаляет хлор и органические примеси, снижает содержание железа и тяжелых металлов.

Обратноосмотическая мембрана Geyser 1812 50 GPD/2012 100 GPD применяется для глубокой очистки воды. Сквозь поры мембраны 0,0001 мкм проходят только молекулы воды.

Обратноосмотическая мембрана Aquaropin TWRO-1812 175 GPD – единственная в мире мембрана на основе белка Aquaropin (Патент EP 1885 477 B1). Предназначена для очистки воды от солей жесткости, хлора, железа, тяжелых металлов, органических примесей, фенолов, нитритов и нитратов, бактерий и вирусов, посторонних запахов и привкусов.

Нанопольтрационная мембрана VNF2-1812 выполняет основную очистку от растворенных примесей, тяжелых металлов, микроорганизмов и снижает содержание солей жесткости.

Угольный постфильтр из активированного кокосового угля применяется для устранения запахов в очищенной воде.

Минерализатор В (RO) создан на основе природных компонентов, обогащает воду полезными минеральными солями (патент №2212378).

Минерализатор Баскон позволяет получить чистую и полезную воду, насыщенную минералами (калий, магний, кальций). В воде снижается количество свободных радикалов и уменьшается RedOx (окислительно-восстановительный) потенциал.

^[1] Превышение значений указанных показателей требует дополнительной очистки.

^[2] Если давление на входе в фильтр больше указанного, необходимо установить перед фильтром редуктор пониженного давления.

МОДИФИКАЦИЯ ФИЛЬТРА

Модификация фильтра	Степень	Сменный элемент	Срок службы ^[1] , месяц
Аллегро П/ПМ	I	Полипропиленовый картридж PP 5 мкм	до 6
Премиум П			
Престиж П/ПМ/ПТ			
Нанотек П			
Аллегро П/ПМ	II	Картридж СВС/Микс Блок - 10 мкм	до 6
Премиум П			
Престиж П/ПМ/ПТ		Картридж БАФ	
Нанотек П			
Аллегро П/ПМ	III	Полипропиленовый картридж PP 5 мкм	до 6
Престиж П/ПМ/ПТ			
Нанотек П		Картридж СВС/Микс Блок - 10 мкм	
Премиум П			
Нанотек П	IV	Мембрана VNF2-1812	до 12
Аллегро П/ПМ		Мембрана GEYSER 1812-50 GPD	до 12
Премиум П		Мембрана Aquaporine TWRO-1812 175 GPD	
Престиж П/ПМ/ПТ		Мембрана GEYSER 2012-100 GPD	
Аллегро П/ПМ	V	Угольный постфильтр	
Премиум П			
Престиж П/ПМ/ПТ			
Нанотек П			
Аллегро ПМ	VI	Минерализатор Баскон	до 12
Премиум П			
Престиж ПМ			

^[1] Срок службы зависит от качественных характеристик исходной воды. В таблице приведены данные из расчета потребления 10..12 л воды в сутки семьей из 3..4 человек. В случае если качественные характеристики исходной воды не соответствуют рекомендациям, замену картриджей предварительной очистки следует производить каждые 2..3 месяца, что обеспечит защиту и сохранность мембраны.

ГАБАРИТЫ И ВЕС

Модификация фильтра	Габаритные размеры изделия (без накопительного бака) Ш x В x Г, мм, не более	Вес изделия без упаковки, кг, не более
Аллегро П	370 x 425 x 170	6,5
Престиж П		
Престиж ПТ		
Нанотек П		
Аллегро ПМ	370 x 425 x 220	7
Престиж ПМ		
Премиум		

ТЕХНИЧЕСКИЕ ХАРАКТЕРИСТИКИ

Максимальное рабочее давление, атм	7
Производительность ^[1] , л/сутки, не более: Аллегро П/ПМ, Нанотек П, Престиж/П/ПМ/ПТ, Премиум П	200 400 750
Полный объем накопительного бака, л:	12
Количество воды в накопительном баке составляет 70% его объема, л	8,4
Избыточное давление воздуха в накопительном баке, атм	0,4...0,5



Рис. 1. Накопительный бак

^[1] Зависит от температуры (см. таблицу «Поправочный температурный коэффициент»), состава исходной воды и давления в водопроводе.

ПОПРАВОЧНЫЙ ТЕМПЕРАТУРНЫЙ КОЭФФИЦИЕНТ^[1]

Производительность обратноосмотического фильтра напрямую зависит от давления и температуры воды в подающей магистрали водоснабжения.

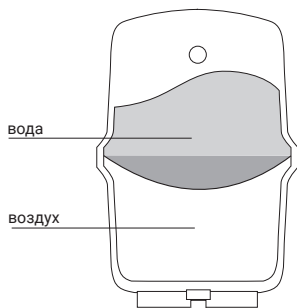
Реальная производительность мембраны = Производительность фильтра (из таблицы технических характеристик)/Поправочный коэффициент:

Температура, °С												
+5	+6	+8	+14	+17	+20	+23	+26	+29	+32	+35	+38	+40
Поправочный коэффициент												
2,16	2,075	1,702	1,513	1,35	1,205	1,077	0,974	0,9	0,832	0,771	0,715	0,681

КОМПЛЕКТАЦИЯ ФИЛЬТРА

Модификация фильтра	Накопительный бак	Кран	Корпус предочистки
Престиж П	Металлический	FlowMaster	Белый
Аллегро П	Металлопластиковый	FlowMaster	Белый
Нанотек П	Металлопластиковый	FlowMaster	Белый
Премиум П	Металлический	FlowMaster Duo	Прозрачный
Престиж ПМ	Металлический	FlowMaster Duo	Белый
Аллегро ПМ	Металлопластиковый	FlowMaster Duo	Белый
Престиж ПТ	Металлический	№8	Белый

^[1] По данным производителя мембран.

СХЕМА ПОДКЛЮЧЕНИЯ И КОМПЛЕКТ ПОСТАВКИ Гейзер Аллегро П/Нанотек П/Престиж П/Престиж ПТ^[1]

1. Корпуса картриджей (I, II, III ступеней)
предварительной очистки в сборе (3 шт.)
2. Корпус мембраны
3. Углеродный постфильтр
4. Кран чистой воды
5. Накопительный бак
6. Вентиль накопительного бака
7. Адаптер-вентиль
8. Хомут дренажный
9. Ограничитель дренажного потока
10. Обратный клапан^[2]
11. Насос (помпа) в сборе
12. Блок питания
13. Реле низкого давления
14. Соленоидный клапан
15. Реле высокого давления
16. Трубки 1/4" (зеленая, синяя, красная) (3 шт.)
17. Ключ для корпуса картриджей
18. Инструкция
19. Упаковка



Рис. 2. Схема подключения Гейзер Аллегро П/Престиж П/Престиж ПТ/Нанотек П

^[1] Изготовитель оставляет за собой право вносить в конструкцию и комплектацию фильтра незначительные улучшения без их отражения в данной инструкции. Электрическая схема подключения фильтра размещена в разделе «Меры предосторожности».

^[2] Обратный клапан может быть как отдельным элементом, так и находиться внутри фитинга.

Гейзер Аллегро ПМ/Премиум П/Престиж ПМ^[1]

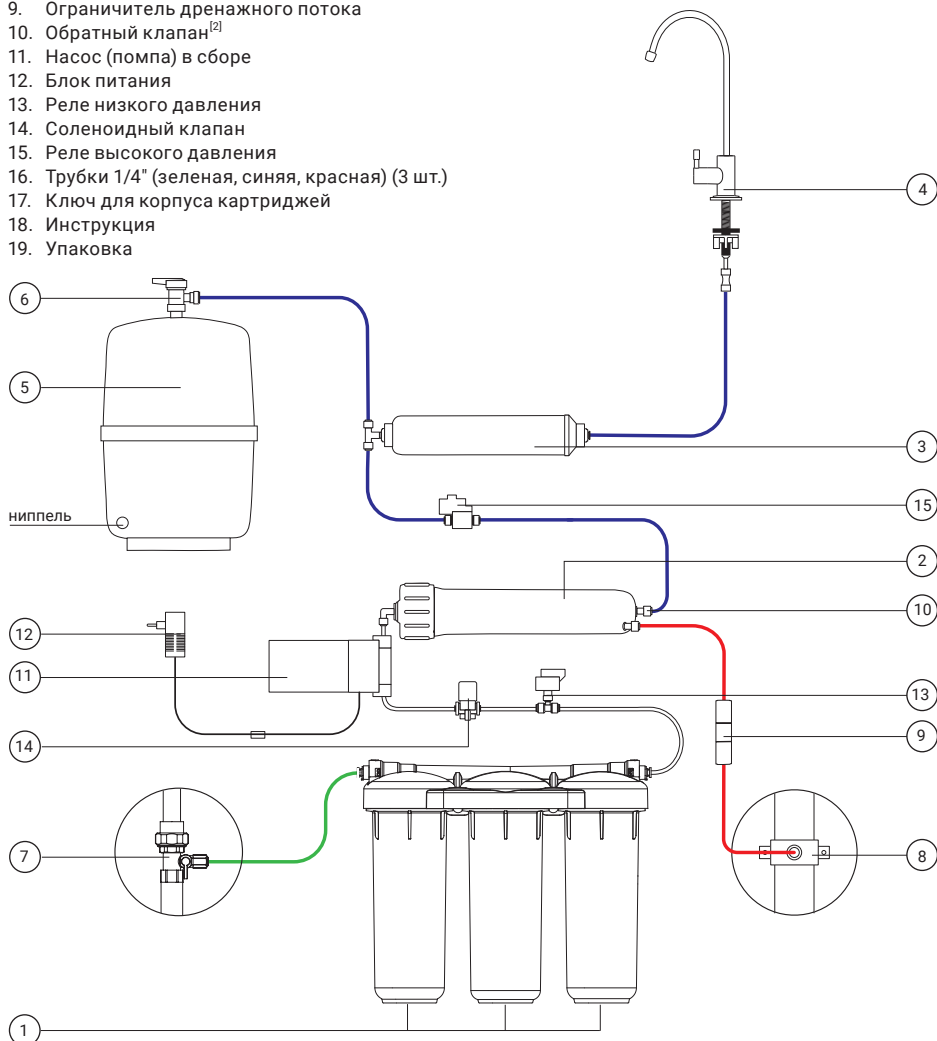
1. Корпуса картриджей (I, II, III ступеней) предварительной очистки в сборе (3 шт.)
2. Корпус мембраны
3. Угольный постфильтр
4. Минерализатор
5. Кран чистой воды
6. Накопительный бак
7. Вентиль накопительного бака
8. Адаптер-вентиль
9. Хомут дренажный
10. Ограничитель дренажного потока
11. Обратный клапан^[2]
12. Насос (помпа) в сборе
13. Блок питания
14. Реле низкого давления
15. Соленоидный клапан
16. Реле высокого давления
17. Трубки 1/4" (зеленая, синяя, красная, белая) (4 шт.)
18. Ключ для корпуса картриджей
19. Инструкция
20. Упаковка



Рис. 3. Схема подключения Аллегро ПМ/Премиум П/ Престиж ПМ

^[1] Изготовитель оставляет за собой право вносить в конструкцию и комплектацию фильтра незначительные улучшения без их отражения в данной инструкции. Электрическая схема подключения фильтра размещена в разделе «Меры предосторожности».

^[2] Обратный клапан может быть как отдельным элементом, так и находиться внутри фитинга.

РЕКОМЕНДАЦИИ ПО ПОДКЛЮЧЕНИЮ И ИСПОЛЬЗОВАНИЮ

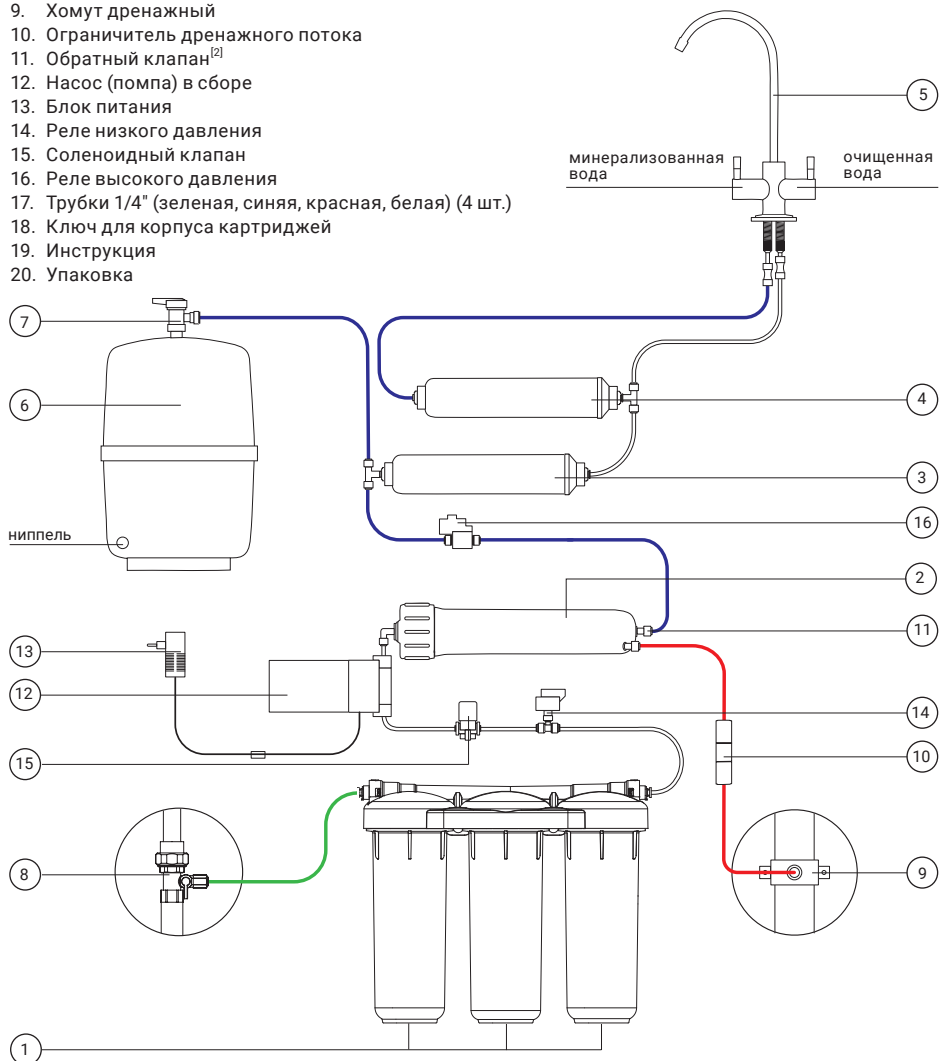
- подключение производится квалифицированным специалистом или представителем предприятия-изготовителя, при самостоятельном подключении в точности следуйте инструкции;
- выберите удобное место для установки фильтра в соответствии с габаритными размерами корпуса и возможностью удобной замены сменных элементов;
- рекомендуемое место установки: не менее 1 метра от нагревательных приборов;
- не рекомендуется без необходимости разбирать заводские соединения, фильтр поставляется в собранном виде;
- все изделия проходят контроль качества и испытания на герметичность, поэтому внутри сменных элементов и соединений может оставаться вода.

УДАЛЕНИЕ ЗАГЛУШЕК И ОТСОЕДИНЕНИЕ ТРУБОК

Удалите стопорную клипсу (А). Удерживайте цанговое кольцо (Б) прижатым к основанию фитинга и аккуратно извлеките заглушку (В) (рис. 4) или трубку (Г) (рис. 5).



Рис. 4

ПРИСОЕДИНЕНИЕ ТРУБОК

1. Отсоедините стопорную клипсу (А), затем вставьте до упора в фитинг трубку (Г), продев ее через цанговое кольцо (Б) (рис. 6). Для герметизации соединения приложите дополнительное усилие, при этом трубка утопится еще примерно на 3 мм и будет плотно обжата резиновым кольцом.
2. Установите стопорную клипсу (А) на место. Потяните трубку обратно для проверки надежности соединения.

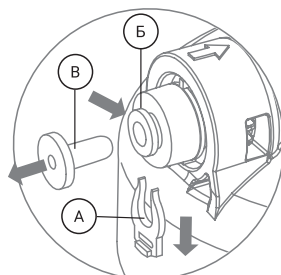

Рис. 5



Рис. 6

ПОДКЛЮЧЕНИЕ ФИЛЬТРА

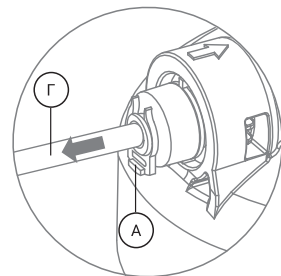
Перед установкой необходимо выдержать фильтр при комнатной температуре не менее 3-х часов.

1. Перекройте подачу холодной воды к месту подключения (рис. 7) и сбросьте давление воды в магистрали водопровода, открыв вентиль смесителя.
2. Достаньте фильтр и комплектующие для подключения из упаковки.
3. Убедитесь, что все корпуса картриджей надежно затянуты, при необходимости подтяните их.

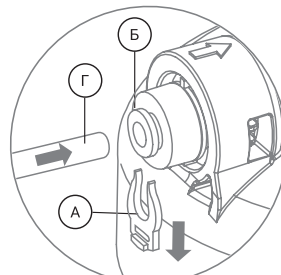

Рис. 7

Внимание! Положение вертикальной наклейки на корпусе картриджа строго по центру лицевой части фильтра не гарантирует герметичности соединения. Положение наклейки может смещаться при затяжке резьбового соединения корпуса.

4. Удалите все транспортные заглушки (см. раздел «Удаление заглушек и отсоединение трубок» (стр. 9)).

Внимание! При повреждении или отсутствии цангового кольца (Б) и/или стопорной клипсы (А) эксплуатация фильтра не допускается.

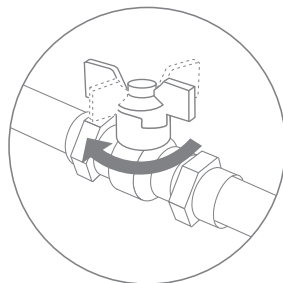
5. Подключите зеленую пластиковую трубку из комплекта поставки через цанговое кольцо в фитинг на вход в корпус картриджей предварительной очистки.
6. Аналогичным способом подключите свободный конец белой пластиковой трубки, идущей от автопереключателя (для фильтра без помпы) или реле низкого давления (для фильтра с помпой), в фитинг на выход из корпуса картриджей предварительной очистки.
7. Разрежьте под прямым углом на две части синюю пластиковую трубку из комплекта поставки. Срез должен быть ровным, без зазубрин и волн.
8. Согласно схеме подключения (см. рис. 2 или рис. 3) подключите одну часть синей пластиковой трубки в фитинг-тройник, подключенный к угольному постфильтру, другой конец трубки подключите в фитинг на выход из угольного постфильтра. В фильтрах с минерализатором белую пластиковую трубку из комплекта поставки подключите в фитинг на выход из минерализатора.
9. Установите фильтр в удобном для эксплуатации месте. При креплении изделия к вертикальной поверхности высота от пола до нижней точки корпуса картриджа должна быть не менее 15 см, это важно для удобства замены картриджей.

Внимание! Перед подключением фильтров «Гейзер Аллегро» к водопроводу обратите внимание на положение фитинга: рис. 8 – фитинг зафиксирован в посадочном месте, рис. 9 – фитинг не зафиксирован в посадочном месте. В случае если фитинг находится в незафиксированном положении, обратитесь в сервисную службу.



Рис. 8



Рис. 9

ПОДКЛЮЧЕНИЕ К ВОДОПРОВОДУ

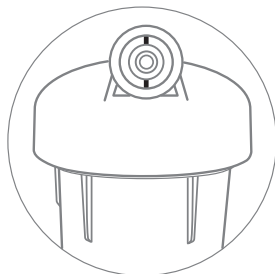
Внимание! Убедитесь, что подача воды к месту подключения перекрыта!

1. Установите адаптер-вентиль (Д) между магистралью холодной воды и гибкой подводкой вашего смесителя. Уплотните соединение тройника-адаптера с магистралью при помощи поставляемого в комплекте уплотнительного кольца (Е) (рис. 10).
2. Присоедините зеленую трубку, идущую на вход в фильтр к фитингу адаптер-вентили (см. раздел «Присоединение трубок» (стр. 9)), (рис. 11).

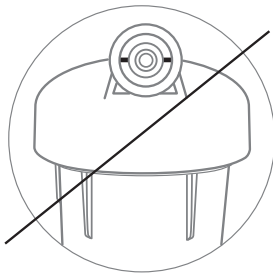

Рис. 10



Рис. 11

МОНТАЖ КРАНА ЧИСТОЙ ВОДЫ FlowMaster/№8

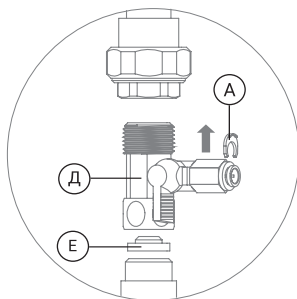
1. Просверлите на установочной поверхности отверстие $\varnothing 12$ мм и установите кран чистой воды.
2. Удалите транспортную заглушку и произведите монтаж крана (рис. 12) в следующей последовательности:

И1 - излив крана

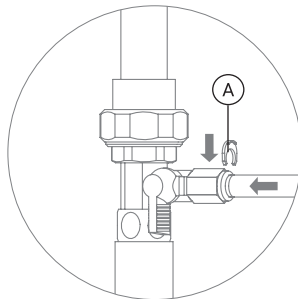
И2 - корпус крана

И3 - муфта промежуточная¹⁾

И4 - декоративная чашка²⁾

И5 - прокладка резиновая большего диаметра

И6 - прокладка резиновая меньшего диаметра

И7 - шайба пластмассовая

И8 - гайка крепежная

И9 - фитинг 1/4"

При установке крана в труднодоступном месте можете воспользоваться гайкой меньшего размера (рис. 13).

3. Синюю трубку из комплекта поставки разрежьте на две части. Срез должен быть ровным, под прямым углом, без зазубрин и волн.
4. Подключите первую часть синей трубки, идущей от выхода фильтра, к фитингу 1/4" из комплекта поставки (см. раздел «Присоединение трубок» (стр. 9)).
5. Фитинг 1/4" вместе с установленной в него трубкой подключите к штоку крана чистой воды (см. раздел «Присоединение трубок» (стр. 9), рис. 12).



Рис. 12



Рис. 13

¹⁾ Для крана чистой воды FlowMaster.

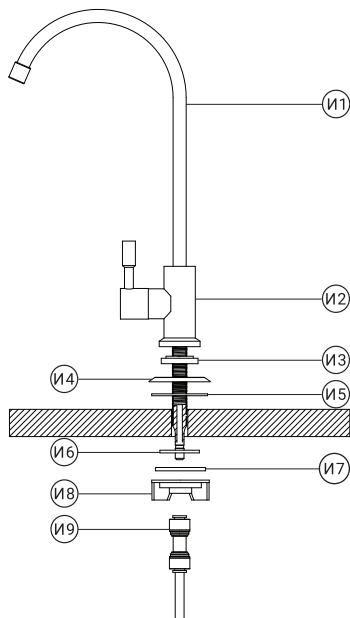
²⁾ Перед установкой декоративной чашки удалите защитную пленку.

МОНТАЖ КРАНА ЧИСТОЙ ВОДЫ FlowMaster Duo

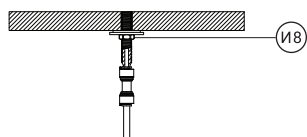
1. Просверлите на установочной поверхности два отверстия отверстие $\varnothing 12$ мм с межцентровым расстоянием 16,5 мм или одно отверстие $\varnothing 30$ мм и установите кран чистой воды.
2. Удалите транспортные заглушки и произведите монтаж крана (рис. 14) в следующей последовательности:
K1 - излив крана
K2 - корпус крана
K3 - декоративная чашка^[1]
K4 - прокладка резиновая
K5 - шайба
K6 - гайка крепежная
K7 - фитинг
3. Конец трубки, идущей от выхода из фильтра, вставьте через цанговое кольцо в фитинг из комплекта поставки. Установите стопорную клипсу (рис. 14).
4. Фитинг вместе с установленной в него трубкой подключите к штоку крана чистой воды через цанговое кольцо фитинга, установите стопорную клипсу (рис. 14).



Рис. 14

^[1] Перед установкой декоративной чашки удалите защитную пленку.

ВЫВОД ДРЕНАЖА

Устанавливать хомут рекомендуется после сифона, на дренажной линии $\varnothing 40$ мм, с возможностью последующего удобного монтажа.

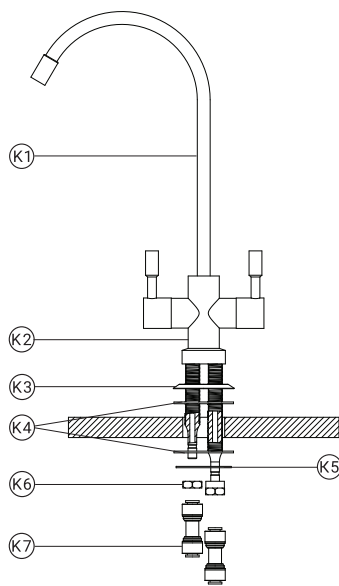
Не проводите слив воды в процессе работы на дренажной линии!

1. Просверлите отверстие $\varnothing 7$ мм на дренажной линии в том месте, где планируете установить хомут. При горизонтальном расположении дренажной линии отверстие сверлится в верхней части трубы, чтобы избежать попадания сточных вод внутрь фильтра.
2. Снимите с уплотнительной прокладки (Л) защитную пленку. Приклейте прокладку с внутренней стороны хомута (М), одновременно совмещая отверстие в прокладке с выходным отверстием в хомуте (рис. 15).
3. Проденьте красную пластиковую трубку из комплекта поставки через штуцер хомута, чтобы она вышла с внутренней стороны хомута на 7...10 мм (рис. 16).
4. Установите хомут на подготовленное место дренажной линии, при этом в просверленное отверстие установите конец пластиковой трубки, выходящий с внутренней части хомута.
5. Прочно закрепите хомут на дренажной линии с помощью винтов (рис. 17). Винты крепления необходимо затягивать равномерно (без перекоса), чтобы обе части хомута располагались параллельно.
6. Подсоедините другой конец пластиковой трубки к ограничителю дренажного потока (см. рис. 2, рис. 3).



Рис. 15



Рис. 16

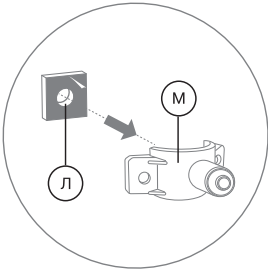

Рис. 17

ПОДКЛЮЧЕНИЕ НАКОПИТЕЛЬНОГО БАКА

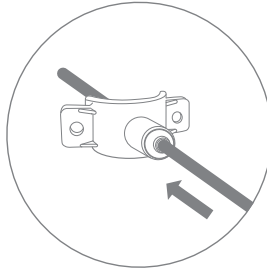
Металлический бак

1. Извлеките накопительный бак из упаковки, аккуратно установите на горизонтальную поверхность. Не допускайте его падения, используйте пластиковую подставку из комплекта.
2. Проверьте давление воздуха^[1] в накопительном баке: в нижней части бака открутите ниппельный колпачок, слегка надавите на клапан (центральный шток) ниппеля, произойдет выброс воздуха из накопительного бака. Плотнo накрутите ниппельный колпачок на место.
3. Удалите транспортную заглушку (рис. 18), которая закрывает резьбовой штуцер подключения воды: в верхней части накопительного бака открутите транспортную заглушку против часовой стрелки.
4. Уплотните фум-лентой резьбовой штуцер накопительного бака, плотно накрутите вентиль (Н) на резьбовой штуцер (рис. 19). Данный вентиль с цанговым подключением трубки.
5. Подключите синюю пластиковую трубку, идущую от фитинга-тройника угольного пост-фильтра к вентилю (Н) накопительного бака: вставьте пластиковую трубку в фитинг до упора (рис. 20), для герметизации соединения приложите дополнительное усилие, при этом трубка утопится еще примерно на 3 мм и будет плотно обжата резиновым кольцом фитинга. Установите стопорную клипсу (А) из комплекта поставки.

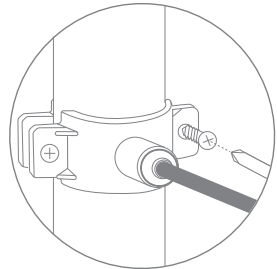

Рис. 18



Рис. 19

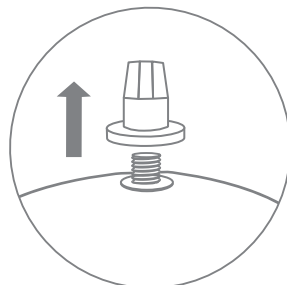

Рис. 20

^[1] Изготовителем установлено избыточное давление воздуха в накопительном баке 0,4...0,5 атм. Если давление выше необходимого – стравите воздух, нажимая на клапан ниппеля, при давлении ниже – необходимо подкачать воздух, используя компрессор или обычный велосипедный насос.

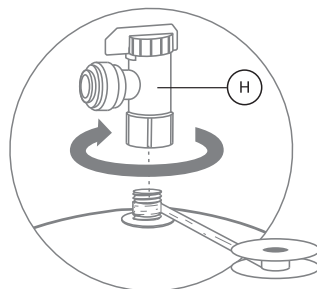
Металлопластиковый бак

1. Извлеките накопительный бак из упаковки, аккуратно установите на горизонтальную поверхность, не допускайте его падения.
2. Проверьте давление воздуха^[1] в накопительном баке: в нижней части бака открутите ниппельный колпачок, слегка надавите на клапан (центральный шток) ниппеля, произойдет выброс воздуха из накопительного бака. Плотнo накрутите ниппельный колпачок на место.
3. Удалите транспортную заглушку, которая закрывает резьбовой штуцер подключения воды, проверьте наличие уплотнительной шайбы у основания штуцера.
4. Накрутите вентиль на резьбовой штуцер бака, используя идущую в комплекте уплотнительную шайбу (рис. 21). Запрещается применение дополнительных уплотнительных материалов, таких как фум-лента, сантехнический лен, герметик.
5. Подключите свободный конец синей трубки 1/4", идущей от фитинга-тройника угольного постфильтра к вентилю (П) накопительного бака: вставьте пластиковую трубку в вентиль (П) до упора (рис. 22), для герметизации соединения приложите дополнительное усилие, при этом трубка утопится еще примерно на 3 мм и будет плотно обжата резиновым кольцом фитинга. Установите стопорную клипсу (А) из комплекта поставки.

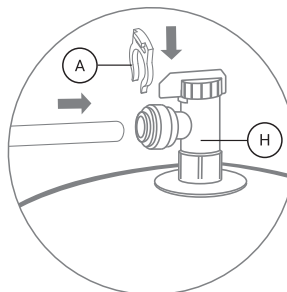

Рис. 21



Рис. 22

^[1] Изготовителем установлено избыточное давление воздуха в накопительном баке 0,4...0,5 атм. Если давление выше необходимого – стравите воздух, нажимая на клапан ниппеля, при давлении ниже – необходимо подкачать воздух, используя компрессор или обычный велосипедный насос.

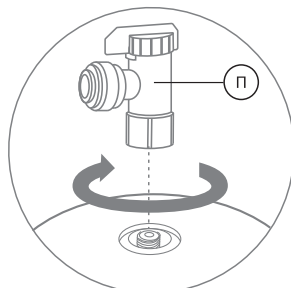
НАЧАЛО РАБОТЫ И ПРОМЫВКА ФИЛЬТРА

При первом запуске изделия, а также после замены сменных элементов, рекомендуется промыть фильтр¹¹.

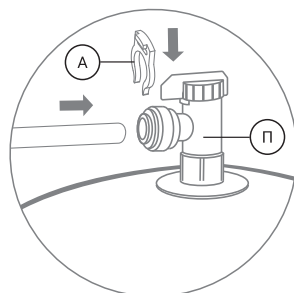
1. Перекройте вентиль накопительного бака, откройте кран чистой воды и подайте водопроводную воду на фильтр (откройте адаптер-вентиль). Через 3...5 минут вода будет выходить через кран чистой воды, оставьте кран открытым на 10 минут, затем перекройте выход воды из него и откройте вентиль накопительного бака (на несколько часов), пока накопительный бак не заполнится.
2. Откройте кран чистой воды и слейте из бака всю воду полностью¹², затем перекройте выход воды из крана, чтобы снова наполнился накопительный бак. Накопительный бак заполнится чистой водой за несколько часов – скорость заполнения зависит от давления воды в системе водопровода. Фильтр готов к эксплуатации.

Первые несколько дней после начала эксплуатации изделия вода может иметь молочный цвет (вода мутная, непрозрачная) – это обусловлено избыточной аэрацией воды, а именно пузырьками воздуха, вытесняемыми из изделия. Как правило, через некоторое время пузырьки воздуха исчезают и вода становится прозрачной.

Внимание! Во время первой недели эксплуатации ежедневно проверяйте фильтр на предмет обнаружения протечек. При выявлении течи – перекройте подачу воды, сбросьте давление в фильтре и пересоберите соединение.

¹¹ Дополнительно промывку фильтра необходимо делать после длительного (более двух недель) перерыва в эксплуатации, а также в период обслуживания фильтра (например, после замены картриджей).

¹² Не пейте воду, полученную при первом заполнении накопительного бака.

ПРИНЦИП РАБОТЫ

1. Исходная (водопроводная) вода проходит предварительную подготовку, проходя через несколько ступеней предварительной очистки воды:
 - картридж I ступени очистки из вспененного полипропилена (PP) очищает воду от грязи, взвешенных частиц и нерастворимых примесей в воде (крупнее 5 мкм);
 - картриджи (II и III^{II} ступеней) удаляют из воды остаточный хлор и хлорорганические примеси, коллоидное железо и железобактерии.
2. Предварительно подготовленная вода проходит через обратноосмотическую или нанофильтрационную мембрану (зависит от комплектации фильтра), где подвергается глубокой очистке от растворенных примесей. Очищенная вода поступает в накопительный бак, а отработанная вода уходит в дренаж.
3. Накопительный бак разделен на две секции: в нижней части находится воздух, в верхней накапливается очищенная вода, секции разделены мембранной перегородкой. По мере заполнения водой накопительного бака воздух внутри сжимается, а при последующем открытии крана чистой воды, созданным давлением напор воздуха выталкивает воду из накопительного бака.
4. Выход воды осуществляется через кран чистой воды:
 - При открытии крана чистой воды, чистая вода проходит через угольный постфильтр, который эффективно устраняет неприятные привкусы и запахи, вода приобретает оптимальное значение полезных веществ, щелочности и pH.
 - В фильтрах с минерализатором кран чистой воды оборудован двумя вентилями, что обеспечивает подачу воды с минералами или без них. При открытии первого вентиля чистая вода проходит только через угольный постфильтр, а при открытии второго вентиля чистая вода сначала проходит через угольный постфильтр, а затем поступает на минерализатор, где вода дополнительно обогащается полезными минеральными солями (кальцием и магнием) в необходимом для человека количестве.
5. Соленоидный клапан перекрывает подачу исходной воды при максимальном заполнении накопительного бака, что предотвращает постоянный слив воды в дренаж.
6. Реле низкого давления служит для отключения фильтра при падении давления или отсутствии воды в водопроводе.
7. Реле высокого давления служит для отключения фильтра при заполнении накопительного бака очищенной водой.
8. Ограничитель дренажного потока поддерживает необходимое давление на мембране.

^{II}В фильтре Гейзер «Аллегро» III ступень картридж PP.

ОБСЛУЖИВАНИЕ ФИЛЬТРА

Замена картриджей I, II, III ступени

1. Перекройте подачу воды на входе в фильтр и перекройте вентиль на накопительном баке.
2. Откройте кран чистой воды для сброса давления в фильтре.
3. При помощи ключа открутите корпус картриджа (I, II, III ступени) и поменяйте соответствующий картридж. Перед повторной установкой корпуса на место смажьте уплотнительные кольца вазелином или силиконовой смазкой (не путать с герметиком).
4. Установите корпус с новым картриджем внутри на место, плотно затяните соединение ключом.
5. Отсоедините белую пластиковую трубку, подключенную в фитинг на выход из корпуса картриджей предварительной очистки, от реле низкого давления (см. раздел «Остоединение трубок»).
6. Подставьте любую емкость для сбора воды, направьте в нее свободный конец пластиковой трубки и медленно включите подачу воды на фильтр. Дождитесь момента, когда вытекающая вода станет чистой, выключите подачу воды.
7. Подсоедините на место пластиковую трубку. Для герметизации соединения приложите дополнительное усилие, при этом трубка утопится еще примерно на 3 мм и будет плотно обжата резиновым кольцом фитинга.
8. Откройте кран чистой воды и подайте воду на фильтр. Через некоторое время вода из крана начнет идти сплошным потоком. Промойте фильтр в течение 5...10 минут¹⁾, затем перекройте кран чистой воды и откройте вентиль накопительного бака.

¹⁾ Дополнительно промывку фильтра необходимо делать после длительного (более двух недель) перерыва в эксплуатации, а также после замены сменных элементов.

Замена мембраны

1. Перед установкой удалите защитную упаковку с новой мембраны. В целях сохранности при транспортировке и хранении она поставляется герметично запаянной.
2. Перекройте подачу воды на вход в фильтр (перекройте адаптер-вентиль), перекройте вентиль накопительного бака, откройте давления кран чистой воды для сброса давления внутри фильтра.
3. Удалите стопорную клипсу, удерживая цанговое кольцо прижатым к основанию фитинга (рис. 23), аккуратно извлеките пластиковую трубку из посадочного места. При необходимости отсоедините все трубки от корпуса мембраны и извлеките его из скобы крепления.



Рис. 23



Рис. 24

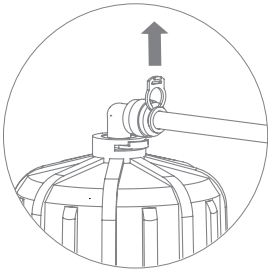

Рис. 25

4. Открутите крышку корпуса (рис. 24), извлеките отработанную мембрану (рис. 25).
5. Смажьте уплотнительные кольца на новой мембране вазелином или силиконовой смазкой (не путать с герметиком), установите мембрану в корпус, надежно зафиксировав уплотнительные кольца центральной втулки на дне корпуса.
6. Плотно закрутите крышку корпуса мембраны. Подсоедините на место пластиковые трубки, соблюдая последовательность их подключения к корпусу (вход-in/выход-out/дренаж-drain). Для герметизации соединения приложите дополнительное усилие, при этом трубка утопится еще примерно на 3 мм и будет плотно обжата резиновым кольцом фитинга. Установите на место стопорную клипсу.

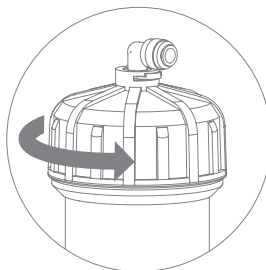
Замена постфильтра и минерализатора

Внимание! Угольный постфильтр и минерализатор не подлежат разборке и регенерации.

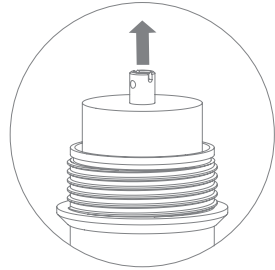
1. Удалите стопорную клипсу (при наличии). Удерживайте цанговое кольцо прижатым к основанию фитинга, аккуратно извлеките пластиковую трубку из посадочного места.
2. Удерживая цанговое кольцо прижатым к основанию фитинга, аккуратно извлеките тройник из посадочного места.
3. Замените отработавший картридж на новый.
4. Подключите обратно пластиковую трубку и тройник. Для герметизации соединения приложите дополнительное усилие, при этом трубка (тройник) утопится еще примерно на 3 мм и будет плотно обжата резиновым кольцом фитинга. Установите на место стопорную клипсу (при наличии).

Дезинфекция накопительного бака

Для промывки и обеззараживания накопительного бака рекомендуем использовать комплект промывочного фильтра «Дефендер».

ПЕРЕЧЕНЬ ВОЗМОЖНЫХ НЕИСПРАВНОСТЕЙ И СПОСОБЫ ИХ УСТРАНЕНИЯ

Возможная неисправность	Причины	Способ устранения	Примечание
Вода не поступает в накопительный бак или поступает медленно	Исчерпан ресурс сменных элементов предварительной очистки воды	Требуется замена	Приобретаются отдельно, при необходимости обратитесь в сервисную службу за помощью
	Неисправен автопереключатель или соленоидный клапан, в зависимости от модификации фильтра	Требуется замена	Обратитесь в сервисную службу
	Избыточное давление воздуха в накопительном баке	Отрегулировать давление воздуха в баке до 0,5 атм	Для регулировки давления в баке используйте велосипедный насос и манометр или автомобильный компрессор
	Неисправна помпа (не создает необходимого давления)	Требуется замена	Обратитесь в сервисную службу
Вода не поступает из крана или идет медленно	Загрязнены или исчерпали ресурс постфильтр или мембрана	Заменить на новые	Несоответствие водопроводной воды рекомендациям
Накопительный бак пустой, но помпа не включается	Неисправно реле высокого давления	Требуется замена	Обратитесь в сервисную службу
	Неисправна помпа		
Накопительный бак полный, но вода течет в дренаж	Неисправен автопереключатель	Требуется замена	Обратитесь в сервисную службу
Молочный цвет воды (белый цвет, мутная, непрозрачная вода)	Воздух в фильтре (избыточная аэрация)	Постепенно воздух сам выйдет из фильтра (ориентировочно, через 5 суток)	Пузырьки воздуха вытесняются из изделия, пока вода не станет прозрачной

МЕРЫ ПРЕДОСТОРОЖНОСТИ

Предохраняйте фильтр от ударов, падений, воздействия прямого солнечного света и отрицательных температур.

Транспортировка фильтра допускается в любых закрытых транспортных средствах (кроме неотапливаемых отсеков самолетов) в соответствии с правилами и нормами перевозки, действующими на данном виде транспорта.

Хранение изделия производится в упакованном виде, на расстоянии не менее 1 метра от отопительных приборов, при температуре от +5 до +25 °С.

Не допускается воздействие аэрозолей, агрессивных и пахучих веществ.

Утилизация в соответствии с санитарными, экологическими и иными требованиями, установленными национальными стандартами в области охраны окружающей среды.



Рис. 26. Электрическая схема подключения фильтра

ГАРАНТИЙНЫЕ ОБЯЗАТЕЛЬСТВА

Гарантийный срок — 3 года с даты продажи. При отсутствии даты продажи и штампа торгующей организации срок гарантии исчисляется с даты изготовления изделия. Гарантия не распространяется на сменные элементы.

Замена картриджей по гарантии, при обнаружении в них заводских дефектов, производится только после проведения экспертизы представителями сервисной службы изготовителя или уполномоченной организации.

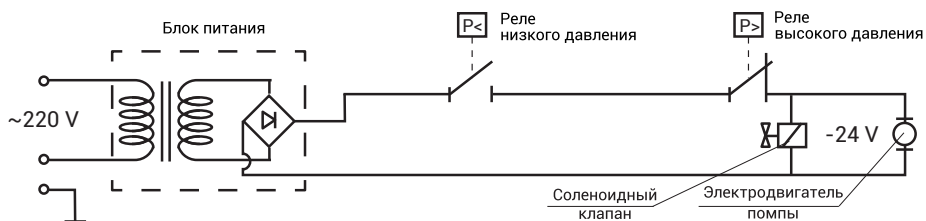
Изготовитель снимает с себя ответственность за работу изделия и возможные последствия в случаях, если:

- дефекты возникли по вине потребителя или третьих лиц в результате нарушений правил перевозки, хранения, монтажа и условий эксплуатации, указанных в данной инструкции по эксплуатации;
- имеются недостатки работ по монтажу, выполняемых в момент подключения, равно как и после монтажа, повлекшие причинение вреда здоровью и/или имуществу потребителя либо третьих лиц по причине нарушения нормативов, требований и инструкций по установке и эксплуатации;
- технические параметры изделия не находятся в пределах, установленных изготовителем в данной инструкции;
- фильтр или комплектующие имеют механические повреждения;
- при подключении и эксплуатации не соблюдались требования данной инструкции;
- преждевременный выход из строя частей изделия произошел по причине несвоевременной замены комплектующих или эксплуатации изделия в условиях, не соответствующих требованиям к исходной воде, установленных данной инструкцией;
- потребителем были самостоятельно внесены изменения в конструкцию в ходе ремонта или модернизаций изделия;
- картриджи выработали свой ресурс;
- фильтр использовался не по назначению (например, для очистки агрессивных жидкостей);
- имели место обстоятельства непреодолимой силы и другие случаи, предусмотренные законодательством.

Срок службы фильтра составляет 10 лет с даты изготовления. По истечении срока службы фильтр подлежит замене^[1].

По истечении срока службы изготовитель перестает нести ответственность во всех случаях дальнейшей эксплуатации товара.

Дата выпуска указана на 71 странице инструкции.

^[1] По истечении срока службы фильтра необходимо произвести его демонтаж и замену на новый, т.к. вследствие естественного износа материалов товар с истекшим сроком службы может представлять опасность для жизни и/или здоровья потребителя и/или может причинить вред его имуществу или окружающей среде.

Сізге Гейзер суға арналған сүзгіні сатып алғаныңыз үшін алғысымызды білдіреміз!

Біздің әзірлемелер мен технологиялар Сіздің үйдегі судың мінсіз таза сапасын қамтамасыз етуге мүмкіндік береді.

Барлық функционалды мүмкіндіктер, сондай-ақ Гейзер сүзгісін орнату тәсілі осы нұсқаулықта сипатталған. Оны мұқият оқып шығыңыздар және кейін оған жүгіну үшін сақтаңыздар.

Сүзгінің жиынтығында оны орнатқаннан кейін бірден пайдалану үшін қажеттінің барлығы бар.

МАҚСАТЫ

Гейзердің кері осмос сүзгісі (бұдан әрі – сүзгі) дезинфекциялау (вирустар мен бактерияларды жою) және бастапқы суды темір, хлорорганикалық және органикалық қосылыстар, хлор, ауыр металдар, механикалық бөлшектер, қаттылық тұздары сияқты қоспалардың кең ауқымынан қосымша тазарту үшін қолданылады, бұл суды мүлдем таза және қауіпсіз етеді.

Гейзер нанофльтрациялық сүзгісі (бұдан әрі – сүзгі) дезинфекциялау (вирустар мен бактерияларды жою) және бастапқы суды темір, бактериялар, хлорорганикалық және органикалық қосылыстар, хлор, ауыр металдар, механикалық бөлшектер, артық қаттылық тұздары сияқты қоспалардың кең ауқымынан қосымша тазарту үшін қолданылады. Сүзгі минералды құрамды теңестіреді, бұл суды таза, сау және қауіпсіз етеді.

БАСТАПҚЫ СУ БОЙЫНША ҰСЫНЫМДАР^[1]

Гейзер сүзгілері орталық және жеке сумен жабдықтау жүйелерінен суық суды тазартуға арналған.

Судың температурасы, °C	+4...+40
pH (сутегі көрсеткіші), бір моль/л	6...9
Минералдану ^[1] мг/л, артық емес	2000
Лайлығы ^[1] мг/л, артық емес	5,0
Жалпы ^[1] F° (мг-экв/л), артық емес	15
Сүзгі кірісіндегі су қысымы ^[2] , атм	0,5...7

СҮЗГІШ МАТЕРИАЛДАР ЖӘНЕ АУЫСТЫРМАЛЫ ЭЛЕМЕНТТЕР

5 мкм кеуектілігі бар PP полипропилен картриджі Судан суспензиялар мен ұсақ ерімейтін қоспаларды кетіреді.

СВС/Микс Блок картриджінде жоғары сапалы кокос көмірі бар және Көміртекті блок технологиясы бойынша (кеуектілігі 10 мкм) орындалған, бұл судан қалдық хлор мен хлорорганикалық қоспаларды кетіруге мүмкіндік береді.

БАФ картриджі құрамында Каталон материалы мен сорбенттерге негізделген көп компонентті жүктеме бар. Хлор мен органикалық қоспаларды кетіреді, темір мен ауыр металдарды азайтады.

Кері осмостық мембрана 1812 50 GPD/2012 100 GPD суды жіті тазарту үшін қолданылады. 0,0001 мкм мембрананың тесіктері арқылы тек су молекулалары өтеді.

Кері осмос мембранасы Aquarogin TWRO-1812 175 GPD – әлемдегі аквапорин протеиніне негізделген жалғыз мембрана (Патент EP 1885 477 B1). Ол суды кермектік тұздардан, хлордан, темірден, ауыр металдардан, органикалық қоспалардан, фенолдардан, нитриттерден және нитраттардан, бактериялар мен вирустардан, бөгде иістер мен дәмдерден тазартуға арналған.

Наносүзгіш мембрана VNF2-1812 еріген қоспалардан, ауыр металдардан, микроорганизмдерден негізгі тазартуды жүзеге асырады және кермек тұздарының құрамын төмендетеді.

Тазартылған судағы иістерді кетіру үшін белсендірілген кокос көмірінен жасалған **көмірлі кейінгі сүзгі** қолданылады.

Минерализаторы В (RO) табиғи компоненттер негізінде жасалған, суды пайдалы минералды тұздармен байытады (патент №2212378).

Баскон минералдандырғышы минералдармен (калий, магний, кальций) қаныққан таза және пайдалы су алуға мүмкіндік береді. Суда бос радикалдар азаяды және RedOx (тотығу-тотықсыздану) потенциалы азаяды.

^[1] Көрсетілген индикаторлардың мәндерінен асып кету қосымша тазалауды қажет етеді.

^[2] Сүзгі кірісіндегі қысым көрсетілгеннен жоғары болса, сүзгіден бұрын редукторды орнату қажет

СҮЗГІНІҢ МОДИФИКАЦИЯСЫ

Сүзгінің модификациясы	Қадам	Ауыстырмалы элемент	Қызмет ету мерзімі ^[1] , ай
Аллегро П/ПМ	I	Полипропилен картридж PP 5	6-ге дейін
Премиум П			
Престиж П/ПМ/ПТ			
Нанотек П			
Аллегро П/ПМ	II	Картридж СВС/Микс Блок 10 мкм	6-ге дейін
Премиум П			
Престиж П/ПМ/ПТ		Картридж БАФ	
Нанотек П			
Аллегро П/ПМ	III	Полипропилен картридж PP 5	6-ге дейін
Престиж П/ПМ/ПТ			
Нанотек П			
Премиум П			
Нанотек П	IV	Мембрана VNF2-1812	12-ге дейін
Аллегро П/ПМ		Мембрана GEYSER 1812-50 GPD	12-ге дейін
Премиум П		Мембрана Aquaporine TWRO-1812 175 GPD	
Престиж П/ПМ/ПТ		Мембрана GEYSER 2012-100 GPD	
Аллегро П/ПМ	V	Көмірлі кейінгі сүзгі	12-ге дейін
Премиум П			
Престиж П/ПМ/ПТ			
Нанотек П			
Аллегро ПМ	VI	Баскон минерализаторы	12-ге дейін
Премиум П			
Престиж ПМ		Минерализаторы В (RO)	

^[1] Қызмет ету мерзімі бастапқы судың сапалы сипаттамаларына байланысты. Кестеде 3...4 адамнан тұратын отбасы күніне 10...12 литр су тұтыну есебінен мәліметтер келтірілген. Егер бастапқы судың сапалық сипаттамалары талаптарына сәйкес келмесе, Мембрананың қорғалуын және сақталуын қамтамасыз ету үшін, алдын ала тазалау картридждерін ауыстыру әрбір 2... 3 ай сайын жүргізілуі керек.

ӨЛШЕМДЕРІ МЕН САЛМАҒЫ

Сүзгінің модификациясы	Өнімнің жалпы өлшемдері (сақтау ыдысынсыз) W x H x D, мм, артық емес	Өнімнің ораусыз салмағы, кг, артық емес
Аллегро П	370 x 425 x 170	6,5
Престиж П		
Престиж ПТ		
Нанотек П		
Аллегро ПМ	370 x 425 x 220	7
Престиж ПМ		
Премиум		

ТЕХНИКАЛЫҚ СИПАТТАМАЛАРЫ

Ең жоғары жұмыс қысымы, атм	7
Өнімділігі ^[1] , л/тәулік, артық емес: Аллегро П/ПМ, Нанотек П, Престиж/П/ПМ/ПТ, Премиум П	200 400 750
Жинақтау бағының толық көлемі, л:	12
Сақтау ыдысындағы судың мөлшері оның көлемінің 70% құрайды, л	8,4
Жинақтау бағындағы артық ауа қысымы, атм	0,4...0,5

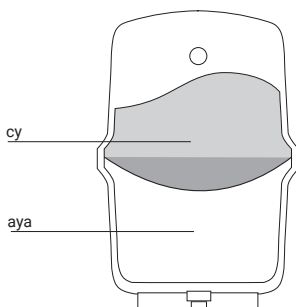

1-сурет. Жинақтау бағы

^[1] Температураға («Температураны түзету коэффициенті» кестесін қараңыз), бастапқы судың құрамына және су құбырындағы қысымға байланысты.

ТҮЗЕТУШІ ТЕМПЕРАТУРА КОЭФФИЦИЕНТІ ^[1]

Кері осмотық сүзгінің өнімділігі сумен жабдықтау желісіндегі судың қысымы мен температурасына тікелей байланысты.

Мембрананың нақты өнімділігі = Сүзгі өнімділігі (техникалық сипаттамалар кестесінен)/Түзету коэффициенті:

Температура, °С												
+5	+6	+8	+14	+17	+20	+23	+26	+29	+32	+35	+38	+40
Түзету коэффициенті												
2,16	2,075	1,702	1,513	1,35	1,205	1,077	0,974	0,9	0,832	0,771	0,715	0,681

СҮЗГІ ЖАБДЫҚ

Сүзгінің модификациясы	Сақтау ыдысы	Кран	Алдын ала емдеу корпусы
Престиж П	Металл	FlowMaster	Ақ
Аллегро П	Металл пластик	FlowMaster	Ақ
Нанотек П	Металл пластик	FlowMaster	Ақ
Премиум П	Металл	FlowMaster Duo	Мөлдір
Престиж ПМ	Металл	FlowMaster Duo	Ақ
Аллегро ПМ	Металл пластик	FlowMaster Duo	Ақ
Престиж ПТ	Металл	№8	Ақ

^[1] Мембрананы өндірушіге сәйкес.

ҚОСЫЛУ СХЕМАСЫ ЖӘНЕ ЖЕТКІЗУ ЖИЙНТЫҒЫ

Гейзер Аллегро П/Нанотек П/Престиж П/Престиж ПТ^[1]

1. Алдын ала тазалау картридждерінің корпустары (I, II, III сатылар) жинақта (3 дана)
2. Мембраналық корпус
3. Көміртекті пост сүзгісі
4. Таза су краны
5. Жинақтау бағы
6. Жинақтау бағының шұрасы
7. Адаптер-шұра
8. Дренаж қамыты
9. Дренаждық ағынды шектегіш
10. Кері клапан^[2]
11. Сорғы (помпа) жинақта
12. Қуат көзі
13. Төмен қысымды реле
14. Соленоидты клапан
15. Жоғары қысымды реле
16. 1/4" түтіктер (жасыл, көк, қызыл) (3 дана)
17. Картридж корпусының кілті
18. Нұсқаулық
19. Қаптама

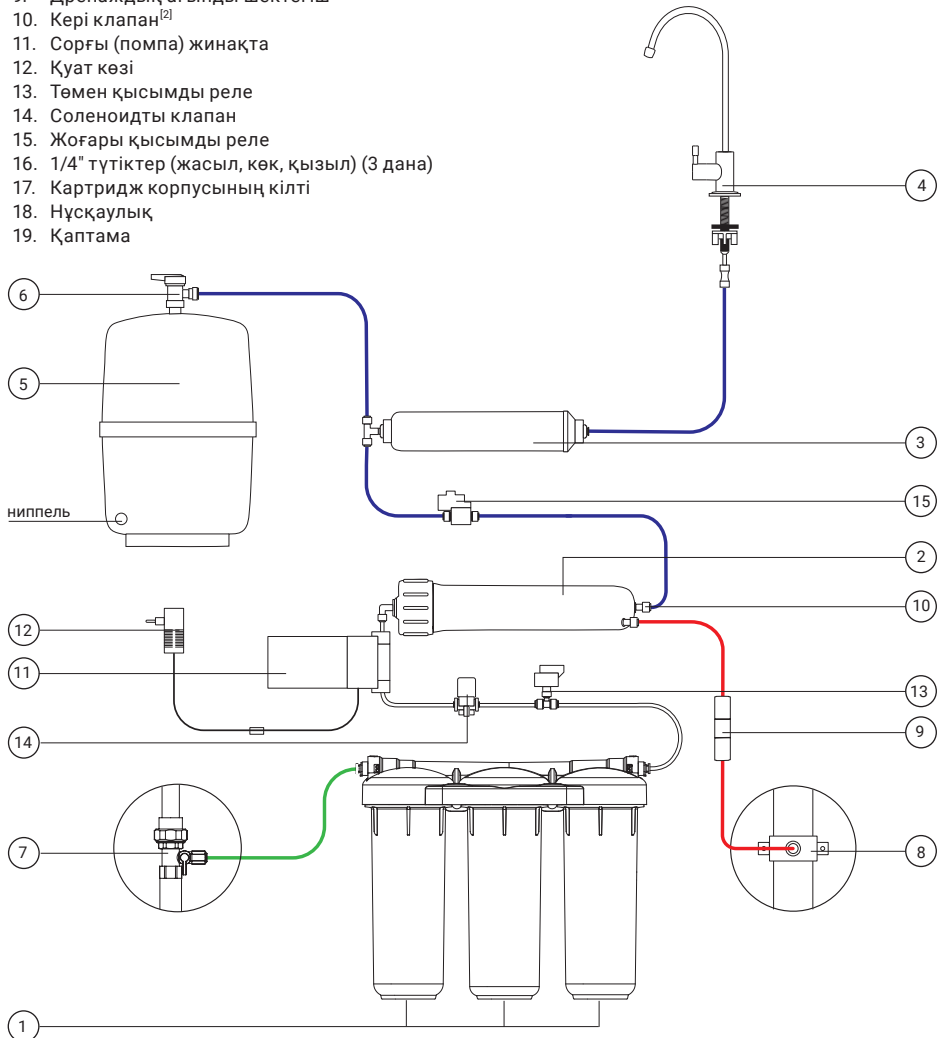

2-сурет. Қосылу диаграммасы Аллегро П/Престиж П/Престиж ПТ/Нанотек П

^[1] Өндіруші сүзгінің дизайны мен конфигурациясын осы нұсқаулықта көрсетпестен аздаған жақсартулар енгізу құқығын өзіне қалдырады. Сүзгінің электрлік қосылу схемасы «Сақтық шаралары» бөлімінде орналасқан.

^[2] Тексеру клапаны бөлек элемент болуы немесе фитингтің ішінде орналасуы мүмкін.

Гейзер Аллегро ПМ/Премиум П/Престиж ПМ^[1]

1. Алдын ала тазалау картридждерінің корпустары (I, II, III сатылар) жинақта (3 дана)
2. Мембраналық корпус
3. Көміртекті пост сүзгісі
4. Минерализатор
5. Таза су краны
6. Жинақтау бағы
7. Жинақтау бағының шұрасы
8. Адаптер-шұра
9. Дренаж қамыты
10. Дренаждық ағынды шектегіш
11. Кері клапан^[2]
12. Сорғы (помпа) жинақта
13. Қуат көзі
14. Төмен қысымды реле
15. Соленоидты клапан
16. Жоғары қысымды реле
17. 1/4" түтіктер (жасыл, көк, қызыл, ақ) (4 дана)
18. Картридж корпусының кілті
19. Нұсқаулық
20. Қаптама

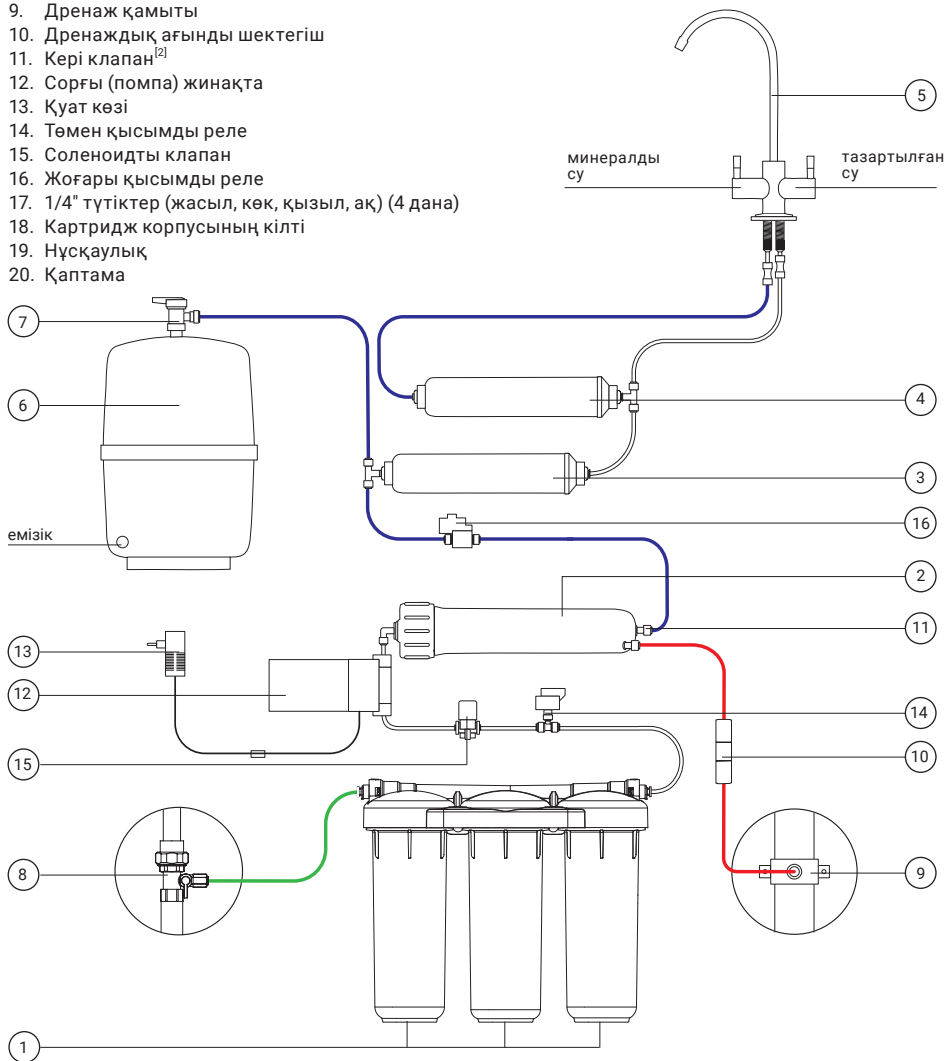

3-сурет. Қосылу диаграммасы Аллегро ПМ/Премиум П/Престиж ПМ

^[1] Өндіруші сүзгінің дизайны мен конфигурациясын осы нұсқаулықта көрсетпестен аздаған жақсартулар енгізу құқығын өзіне қалдырады. Сүзгінің электрлік қосылу схемасы «Сақтық шаралары» бөлімінде орналасқан.

30 ^[2] Тексеру клапаны бөлек элемент болуы немесе фитингтің ішінде орналасуы мүмкін.

ҚОСУ ЖӘНЕ ПАЙДАЛАНУ ЖӨНІНДЕГІ ҰСЫНЫМДАР

- қосуды білікті маман немесе өндіруші кәсіпорынның өкілі жасайды, өздігінен қосылған кезде нұсқауларды дәл орындаңыз;
- корпусың жалпы өлшемдеріне және ауыстырмалы элементтерді ыңғайлы ауыстыру мүмкіндігіне сәйкес сүзгіні орнату үшін ыңғайлы орынды таңдаңыз;
- ұсынылатын орнату орны: жылыту құрылғыларынан кемінде 1 метр қашықтықта;
- зауыттық қосылыстарды қажетсіз бөлшектемеген жөн, сүзгі жиналған түрінде жеткізіледі;
- барлық бұйымдар сапа бақылауынан және герметика сынағынан өтеді, сондықтан ауыстырмалы элементтер мен қосылыстардың ішінде су қалуы мүмкін.

ШТЕПСЕЛЬДЕРДІ АЛЫП, ТҮТІКТЕРДІ АЖЫРУ

Бекіткіш қыстырғышты (А) алыңыз. Ұстаңыз коллет сақинасы (Б) негізге басылған орнатып, ашаны абайлап шығарыңыз (В) (4-сурет) немесе түтік (Г) (5-сурет).

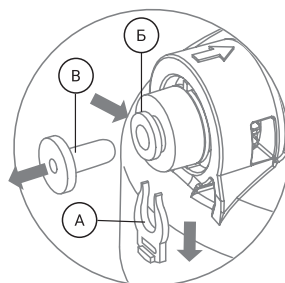

4-сурет.

ТҮТІКТЕРДІ ҚОСУ

1. Бекіткіш қыстырғышты (А) ажыратыңыз, содан кейін түтікті (Г) фитингке тоқтағанша салыңыз, оны бұрап өткізіңіз оны сақина (Б) арқылы өткізіңіз (6-сурет)). Қосылымды тығыздау үшін қосымша күш қолданыңыз, сонда түтік шамамен тағы 3 мм тереңдетіледі және резеңке сақинамен тығыз қысылады.
2. Бекіткіш қыстырғышты (А) орнына орнатыңыз. Қосылымның сенімділігін тексеру үшін түтікті артқа тартыңыз.

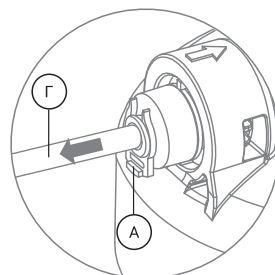

5-сурет.

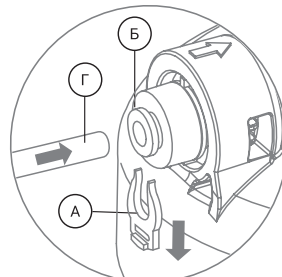

6-сурет.

СҮЗГІНІ ҚОСУ

Орнатар алдында сүзгіні бөлме температурасында кем дегенде 3 сағат ұстау керек.

1. Қосылу орнына салқын судың берілуін жабыңыз (7-сурет) және араластырғыштың шұрасын ашып, су құбыры жолындағы су қысымын төмендетіңіз.
2. Қаптамадан қосылатын сүзгі мен компоненттерді алыңыз.
3. Барлық картридж корпустарының мықтап бекітілгеніне көз жеткізіңіз, қажет болса оларды қатайтыңыз.

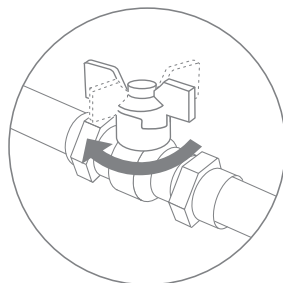

7-сурет.

Назар аударыңыз! Картридж корпусындағы тік жапсырманың сүзгінің алдыңғы бөлігінің дәл ортасында орналасуы қосылыстың герметикалығына кепілдік бермейді. Жапсырманың орналасуы корпусстың бұрандалы қосылысын тартқан кезде ығысуы мүмкін.

4. Барлық тасымалдау тығындарын алып тастаңыз («Тасымалдау тығындарын алу» бөлімін қараңыз) түтіктерді ажырату» (33-бет)).

Назар аударыңыз! Цангалы сақина (Б) және (немесе) тоқтатқыш қыспа (А) бұзылған немесе жоқ болған кезде сүзгіні пайдалануға жол берілмейді.

5. Жасыл пластмасса түтікті жеткізу жинағынан ілмек сақинасы арқылы алдын ала сүзгі картриджі корпусының кірісіндегі фитингке жалғаңыз.
6. Осы тәсілмен автоматты реледен (помпасыз сүзгі үшін) немесе төмен қысымды реледен (помпалы сүзгі үшін) ақ пластикалық түтіктің бос ұшын алдын ала тазалау картридждерінің корпусынан шығатын фитингке қосыңыз.
7. Жеткізу жинағынан көк пластикалық түтікті екі бөлікке тік бұрышпен кесіңіз. Кесу сызығы керткісіз және бұдырсыз біркелкі болуы тиіс.
8. Қосылу схемасына сәйкес (2-сурет немесе 3-суретті қараңыз) көк пластикалық түтіктің бір бөлігін Көмірлі кейінгі сүзгіге қосылған ұшайыр фитинг, түтіктің екінші бөлігін Көмірлі кейінгі сүзгіден шығыстағы фитингке қосыңыз. Минералдандырғышы бар сүзгілер үшін жеткізу жиынтығындағы ақ пластикалық түтікті минералдандырғыштан шығардағы фитингке қосыңыз.
9. Сүзгіні пайдалану үшін қолайлы жерге орнатыңыз. Бұйымды тік бетіне бекіткен кезде еденнен картридж корпусының төменгі нүктесіне дейінгі биіктігі кейіннен картриджді ыңғайлы ауыстыру үшін кемінде 15 см болуы тиіс.

Назар аударыңыз! Гейзер Аллегро сүзгілерін су құбырына қоспас бұрын фитингтің орнына назар аударыңыз: 8-сурет – фитинг орындыққа бекітілген, 9-сурет – фитинг орындыққа бекітілмеген.

Егер фитинг бекітілмеген күйде болса, қызмет көрсету қызметіне хабарласыңыз.

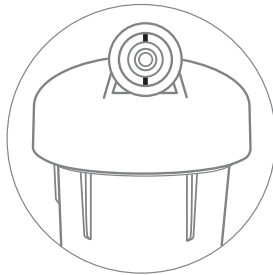

8-сурет.

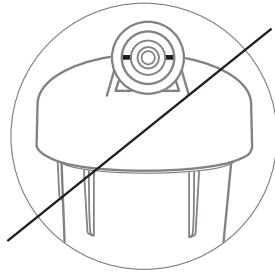

9-сурет.

СУ ҚҰБЫРЫНА ҚОСЫЛУ

Назар аударыңыз! Қосылатын жердегі су беру жабылғанына көз жеткізіңіз!

1. Адаптер шұраны (Д) суық су желісі мен араластырғыштың икемді өткізгіші арасына орнатыңыз. Жинақта берілген тығыздағыш сақинаны (Е) пайдаланып, ұшайыр адаптерді магистральға қосылысын тығыздаңыз (10-сурет).
2. Сүзгі кірісіне баратын жасыл түкті клапан адаптерінің фитингіне жалғаңыз («Түтіктерді қосу» бөлімін қараңыз (31-бет)), (11-сурет).

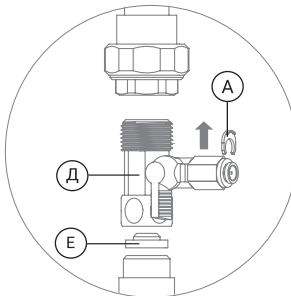

10-сурет.

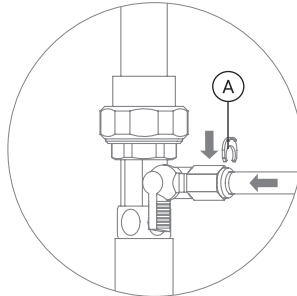

11-сурет.

ТАЗА СУ ҚҰРАМЫН ОРНАТУ FlowMaster/№8

1. Орнату бетінде Ø12 мм тесік бұрғылаңыз және таза су шүмегіні орнатыңыз.
2. Тасымалдау тығынын алып тастаңыз және шүмекті (12-сурет) келесі ретпен орнатыңыз:

- И1 - шүмек шүмегі
- И2 - кранның корпусы
- И3 - аралық муфта^{И1}
- И4 - сәндік кесе^{И2}
- И5 - үлкенірек диаметрлі резеңке тығыздағыш
- И6 - кішірек диаметрлі резеңке тығыздағыш
- И7 - пластикалық шайба
- И8 - бекіту гайкасы
- И9 - фитинг 1/4"

Кранды жету қиын жерге орнатқанда, кішірек гайканы пайдалануға болады (13-сурет).

3. Жеткізу жиынтығына енгізілген көк түтік екі бөлікке кесіңіз. Кесу тегіс, тік бұрышта, сызаттарсыз болуы керек және толқындар.
4. Көк түтіктің бірінші бөлігін қосыңыз, сүзгі шығысынан 1/4" фитингке дейін жеткізу жинағынан («Түтіктерді қосу» (31-бет) бөлімін қараңыз).
5. 1/4 дюймдік фитингті оған орнатылған түтікпен кранның өзегіне таза сумен жалғаңыз су («Түтіктерді қосу» бөлімін қараңыз (31-бет), 12-сурет).

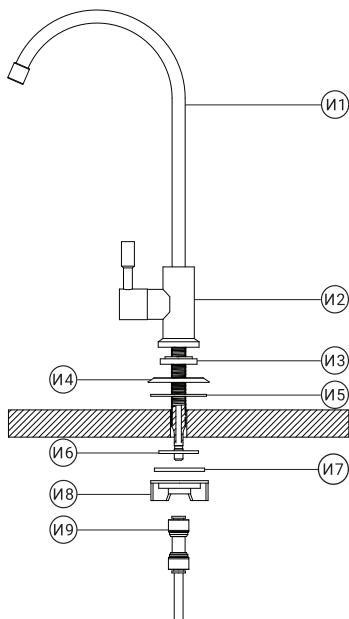

12-сурет.

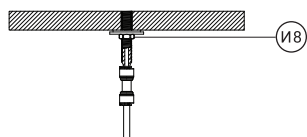

13-сурет.

^{И1} FlowMaster таза су шүмегі үшін.

^{И2} Сәндік шыныаяқты орнатпас бұрын, қорғаныс пленкасын алып тастаңыз.

ТАЗА СУ ҚҰРАМЫН ОРНАТУ

FlowMaster Duo

1. Орнату бетінде ортаңғы қашықтығы 16,5 мм болатын екі Ø12 мм тесік немесе бір Ø30 мм тесік бұрғылап, таза су шүмегін орнатыңыз.
2. Тасымалдау тығындарын алып тастаңыз және кранды (14-сурет) келесі ретпен орнатыңыз:
K1 - шүмек шүмегі
K2 - кранның корпусы
K3 - сәндік тостаған¹⁾
K4 - резеңке тығыздағыш
K5 - жуғыш
K6 - бекітетін гайка
K7 - фитинг
3. Сүзгі розеткасынан шығатын түтіктің ұшын бекіткіш сақина арқылы фитингке салыңыз. жеткізу жинағынан. Құлыптау қыстырғышын орнатыңыз (14-сурет).
4. Арматураны оған орнатылған түтікпен бірге фитингтің сақинасы арқылы таза су шүмегінің өзегіне жалғаңыз, орнатыңыз бекіткіш қыстырғыш (14-сурет).

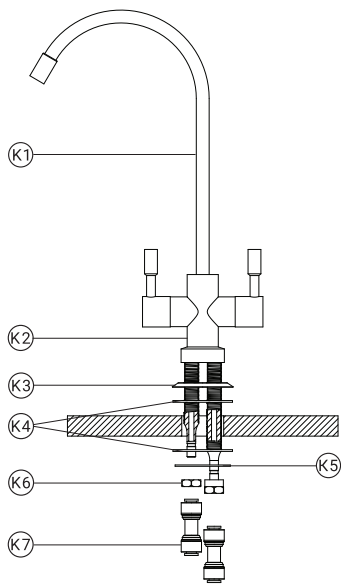

14-сурет.

¹⁾ Сәндік шыныаяқты орнатпас бұрын, қорғаныс пленкасын алып тастаңыз.

ДРЕНАЖ ҚАМЫТЫН ОРНАТУ

Қамытты Ø40 мм дренаждық желіде сифоннан кейін орнату керек, кейіннен орнату мүмкіндігі ыңғайлы болуы ескеру қажет.

Дренаж желісінде жұмыс істеу кезінде суды ағызуға болмайды!

1. Қамыт орнатылатын жерде дренаждық желіде Ø7 мм тесік бұрғылаңыз. Дренаж сызығы көлденең орналасқан кезде, сүзгінің ішіне ағынды сулардың түсуіне жол бермеу үшін құбырдың жоғарғы жағында тесік бұрғыланады.
2. Тығыздағыш нығыздауыштан (Л) қорғаны үлбірін шешіп алыңыз. Тығыздағышты қамыттың ішкі жағына жабыстырыңыз (М), сонымен бірге төсемдегі тесікті қамыттағы шығатын тесікпен туралаңыз (15-сурет).
3. Жеткізу жиынтығындағы қызыл пластик түтікті қамыттың ішкі жағынан 7...10 мм-ге шығарып, қамыт штуцері арқылы өткізіңіз (16-сурет).
4. Қамытты дренаждық желінің дайындалған орнына орнатыңыз, ал бұрғыланған тесікке қамыттың ішкі жағынан шығатын пластикалық түтіктің ұшын орнатыңыз.
5. Қамытты бұрандалармен дренаждық желіге мықтап бекітіңіз (17-сурет). Бекіту бұрандаларын қамыттың екі бөлігі де параллель болатындай етіп біркелкі (қисайтпай) қатайту керек.
6. Пластикалық түтіктің екінші ұшын су төгетін ағынды шектегішке қосыңыз (2-сурет, 3-суретті қараңыз).

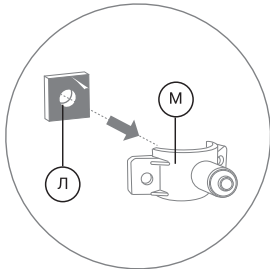

15-сурет.

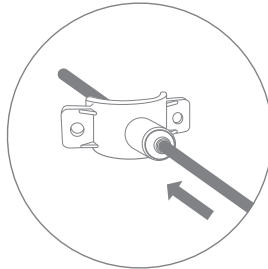

16-сурет.

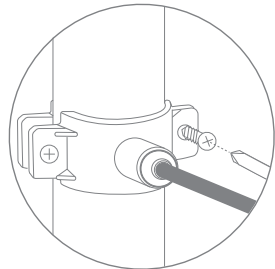

17-сурет.

ЖИНАҚТАУ БАГЫН ҚОСУ

Темір бак

1. Жинақтау бағын қаптамадан шығарыңыз, оны көлденең бетке абайлап қойыңыз, құлап кетуіне жол бермеңіз, жинақтағы пластик тұғырды пайдаланыңыз
2. Жинақтау бағындағы ауа қысымын^[1] тексеріңіз: жинақтау бағының төменгі жағында ниппель қақпағын бұрап алып, ниппель клапанына (орталық соташыққа) аздап бассаңыз, жинақтау бағынан ауа шығады. Ниппель қақпағын орнына мықтап бұраңыз.
3. Судың берілуін тоқтататын бұрандалы штуцерді жауып тұратын көлік бітеуішін алып тастаңыз (18-сурет): жинақтау бағының жоғарғы жағында көлік бітеуішін сағат тіліне қарсы бұрап алыңыз.
4. Жинақтау бағының бұрандалы штуцерін фум-таспамен тығыздаңыз, шұраны (Н) бұрандалы штуцерге мықтап бұраңыз (19-сурет), түтіктің қангалық қосылысы бар шұра.
5. Көмірлі кейінгі сүзгінің ұшайыр фитингінен (Н) жинақтау бағының шұрасына өтетін көк пластикалық түтікті қосыңыз: пластикалық түтікті фитингке тоқтағанша дейін кіргізіңіз (20-сурет), қосылысты қысталау үшін қосымша күш салыңыз, түтік тағы 3 мм батады да резеңке фитинг сақинасымен мықтап қысылады. Берілген құлыптау қыстырғышын (А) орнатыңыз.

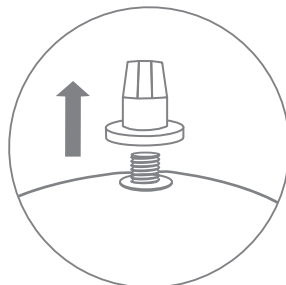

18-сурет.

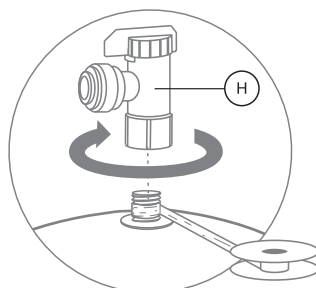

19-сурет.

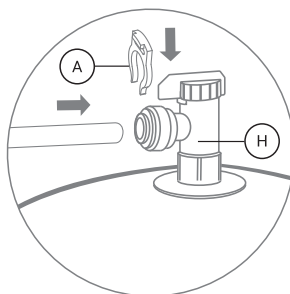

20-сурет.

^[1] Өндіруші жинақтау бағындағы артық ауа қысымын 0,4...0,5 атм деп белгіледі. Егер қысым қажет болғаннан жоғары болса – ниппель клапанын басу арқылы ауаны шығарыңыз, қысым төмен болса – компрессормен немесе кәдімгі велосипед сорғысымен ауаны сору керек.

Металл пластикалық бак

1. Жинақтау бағын қаптамадан шығарыңыз, оны көлденең бетке абайлап қойыңыз, құлап кетуіне жол бермеңіз.
2. Сақтау резервуарындағы ауа қысымын^[1] тексеріңіз: резервуардың төменгі жағындағы ниппель қақпағын бұрап босатыңыз, ниппельдің клапанын (орталық штангасын) аздап басыңыз, ауа сақтау ыдысынан шығады. Ниппель қақпағын қайтадан мықтап бұраңыз.
3. Бұрандалы су қосқышын жабатын тасымалдау тығынын алыңыз, ниппельдің түбінде тығыздағыш шайбаның бар-жоғын тексеріңіз.
4. Жинақтағы тығыздағыш шайбаны пайдаланып клапанды резервуардың бұрандалы фитингіне бұраңыз (21-сурет). Фум таспасы, сантехникалық зығыр, герметик сияқты қосымша герметикалық материалдарды пайдалануға тыйым салынады.
5. Көміртекті фильтрдің тротуарынан шығатын көк 1/4" түтіктің бос ұшын сақтау резервуарының клапанына (П) жалғаңыз: пластмасса түтікті клапанға (П) ол тоқтағанша салыңыз (22-сурет), қосылымды тығыздау үшін қосымша күш салыңыз, бұл кезде түтік тағы 3 мм тереңдікте болады және резеңке бекіткіштің қысқышымен тығыз қысылады (А).

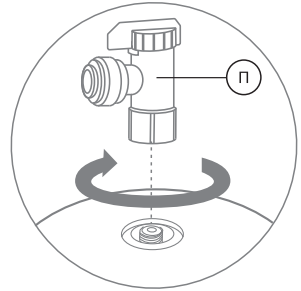

21-сурет.

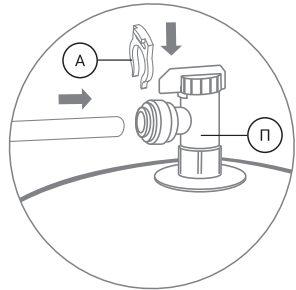

22-сурет.

^[1] Иөндіруші резервуардағы артық ауа қысымын 0,4...0,5 атм етіп белгілейді. Қысым талап етілгеннен жоғары болса, ниппель клапанын басу арқылы ауаны босатыңыз; қысым төмен болса, компрессорды немесе кәдімгі велосипед сорғысын пайдаланып ауа қосыңыз.

ЖҰМЫСТЫ БАСТАУ ЖӘНЕ СҮЗГІНІ ЖУУ

Бұйымды бірінші рет іске қосқан кезде, сондай-ақ ауыстырмалы элементтерді ауыстырғаннан кейін сүзгіні жуу керек^[1].

1. Жинақтау багының шұрасын жабыңыз, таза су кранын ашып, су құбыры суын сүзгіге жіберіңіз (адаптер-шұраны ашыңыз). 3-5 минуттан кейін су таза су краны арқылы аға бастайды, кранды 10 минутқа ашық қалдырыңыз, содан кейін судың ағуын тоқтатып, бак толғанша (бірнеше сағатқа) жинақтау багының шұрасын ашыңыз.
2. Таза су кранын ашып, жинақтау багындағы барлық суды^[2] толығымен төгіп тастаңыз, содан кейін бакты қайтадан толтыру үшін краннан судың ағуын тоқтатыңыз. Жинақтау багы бірнеше сағат ішінде таза сумен толтырылады – толу жылдамдығы су жүйесіндегі судың қысымына байланысты. Сүзгі жұмыс істеуге дайын.

Бұйымды пайдалану басталғаннан кейінгі алғашқы бірнеше күнде су ақшыл болуы мүмкін (су лайлы, мөлдір емес) – бұл судың шамадан тыс аэрациясына, атап айтқанда, бұйымнан шығарылатын ауа көпіршіктеріне байланысты. Әдетте, біраз уақыттан кейін ауа көпіршіктері жоғалып, су мөлдір болады.

Назар аударыңыз! Пайдаланудың бірінші аптасында сүзгінің ағатынын анықтау үшін күнделікті тексеріп отырыңыз. Ағып кетуді анықтаған кезде – судың берілуін тоқтатыңыз, сүзгідегі қысымды босатып, қосылысты қайта жинаңыз.

^[1] Сонымен қатар пайдалануда ұзақ (екі аптадан астам) үзілістен кейін, сондай-ақ сүзгіге қызмет көрсету кезеңінде ауыстырмалы элементтерді ауыстырғаннан кейін сүзгіні жуу керек.

^[2] Жинақтау багын бірінші рет толтырған кезде алынған суды ішпеңіз.

ЖҰМЫС ПРИНЦИПІ

1. Бастапқы (ағынды) су алдын ала дайындықтан өтеді, суды алдын ала тазартудың бірнеше сатысы бар:
 - көбіктенген полипропиленнен (PP) тазартудың I сатылы картриджі суды балшықтан, өлшенген бөлшектерден және суда ерімейтін қоспалардан (5 микроннан үлкен) тазартады;
 - көмір картриждері (II және III^{II} сатылар) судан қалдық хлор мен хлорорганикалық қоспаларды, коллоидты темір мен темір бактерияларын кетіреді.
2. Алдын ала дайындалған су кері осмостық мембрана немесе наносүзгіш арқылы өтеді (сүзгі жиынтығына байланысты), онда ол еріген қоспалардан жіті тазартылады. Тазартылған су жинақтау бағына түседі, ал пайдаланылған су дренажға түседі.
3. Сақтау резервуары екі секцияға бөлінген: төменгі бөлігінде ауа бар, жоғарғы бөлігінде тазартылған су жинайды, секциялар мембраналық қалқамен бөлінген. Сақтау ыдысы сумен толтырылған кезде, ішіндегі ауа қысылады, ал таза су шүмегі кейіннен ашылғанда, пайда болған ауа қысымы суды резервуардан итереді.
4. Су таза су краны арқылы ағады:
 - Таза су кранын ашқан кезде таза су көмірлі кейінгі сүзгіден өтеді, ол жағымсыз дәм мен иістерді тиімді жояды, су қоректік заттардың, сілтіліктің және рН-ның оңтайлы мәніне ие болады.
 - Минералдандырғыш сүзгілерде таза су краны екі шұрамен жабдықталған, бұл минералдармен немесе оларсыз су берілуін қамтамасыз етеді. Бірінші шұра ашылған кезде таза су тек Көмірлі кейінгі сүзгіден өтеді, ал екінші шұра ашылған кезде таза су алдымен Көмірлі кейінгі сүзгіден өтеді, содан кейін минералдандырғышқа түседі, онда су пайдалы минералды тұздармен (кальций мен магний) адам үшін қажетті мөлшерде қосымша байытылады.
5. Соленоид клапан бакты максималды толтырған кезде бастапқы судың берілуін тоқтатады, бұл судың дренажға тұрақты ағуына жол бермейді.
6. Төмен қысымды реле қысым төмендегенде немесе су құбырында су болмаған кезде сүзгіні өшіруге арналған.
7. Жоғары қысымды реле жинақтау бағын тазартылған сумен толтырған кезде сүзгіні өшіруге арналған.
8. Су төгетін ағынды шектегіш мембранаға қажетті қысымды сақтайды.

^{II} Аллегро Гейзер сүзгісінде III саты картридж PP.

СҮЗГІГЕ ҚЫЗМЕТ КӨРСЕТУ

I, II, III сатыдағы картридждерді ауыстыру

1. Сүзгінің кіреберісіндегі судың берілуін тоқтатып, жинақтау бағындағы шұраны жабыңыз.
2. Сүзгідегі қысымды босату үшін таза су кранын ашыңыз.
3. Кілтті пайдаланып, картридждің корпусын бұрап алып (I, II, III сатылар), тиісті картриджді өзгертіңіз. Корпусты қайта орнатпас бұрын, сақиналарды вазелинмен немесе силикон майымен майлаңыз (герметикпен шатастырмаңыз).
4. Ішінде жаңа картриджі бар корпусты орнына қойып, қосылысты кілтпен мықтап бекітіңіз.
5. Алдын ала сүзгі картриджінің корпусының шығысындағы фитингке жалғанған ақ пластик түтікті төмен қысымды қосқыштан ажыратыңыз («Түтіктерді ажырату» тарауын қараңыз).
6. Кез келген су жинайтын ыдысты ауыстырып, оған пластикалық түтіктің бос ұшын бағыттап, суды сүзгіге баяу қосыңыз. Ағып жатқан су таза болғанша күтіңіз, судың берілуін өшіріңіз.
7. Пластикалық түтікті орнына қосыңыз. Қосылысты қымталау үшін қосымша күш салыңыз, бұл ретте түтік шамамен тағы 3 мм батады да резеңке фитинг сақинасымен мықтап қысылатын болады.
8. Таза су кранын ашып, суды сүзгіге жіберіңіз, біраз уақыттан кейін краннан шыққан су үздіксіз ағынмен жүре бастайды, сүзгіні 5..10 минут шайыңыз^[1], содан кейін таза су кранын жауып, жинақтау бағының шұрасын ашыңыз.

^[1] Сонымен қатар ұзақ (екі аптадан астам) үзілістен кейін, сондай-ақ ауыстырмалы элементтерді ауыстырғаннан кейін сүзгіні жуу керек.

Мембрананы ауыстыру

1. Орнатпас бұрын жаңа мембрананың қорғаныш қаптамасын шешіп алыңыз. Тасымалдау және сақтау кезінде сақтау мақсатында ол герметикалық түрде бітеледі.
2. Сүзгі кірісіне су беруді тоқтатыңыз (адаптер-шұраны жабыңыз), жинақтау багының шұрасын жабыңыз, сүзгі ішіндегі қысымды босату үшін таза су кранын ашыңыз.
3. Тоқтатқыш қыспаны алып тастаңыз, цангалы сақинаны фитингтің негізіне қарсы ұстаңыз (23-сурет), пластикалық түтікті отырғызу орнынан абайлап алыңыз. Қажет болса, барлық түтіктерді мембрана корпусынан ажыратып, оны бекіту қапсырмасынан алыңыз.

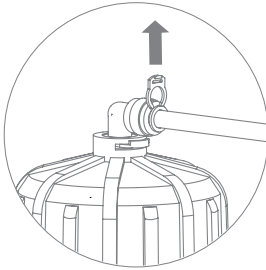

23-сурет.

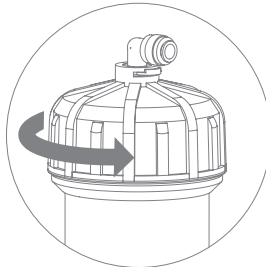

24-сурет.

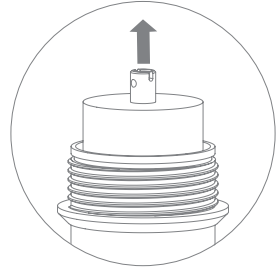

25-сурет.

4. Корпустың қақпағын бұрап алыңыз (24-сурет), пайдаланылған мембрананы шығарып алыңыз (25-сурет).
5. Жаңа мембранадағы тығыздағыш сақиналарды вазелинмен немесе силикон майымен майлаңыз (герметикпенн шатастырмаңыз), мембрананы корпустың түбіне орталық жеңнің тығыздағыш сақиналарын мықтап бекітіп, корпусқа орнатыңыз.
6. Мембрана корпусының қақпағын мықтап бұраңыз. Пластикалық түтіктерді корпусқа қосу ретін сақтай отырып қайта қосыңыз (кіріс-in/шығыс-out/ дренаж-drain). Қосылысты қымталау үшін қосымша күш салыңыз, бұл ретте түтік шамамен тағы 3 мм батады да резеңке фитинг сақинасымен мықтап қысылатын болады. Тоқтатқыш қыспаны орнына қойыңыз.

Кейінгі сүзгі мен минералдандырғышты ауыстыру

Назар аударыңыз! Көміртекті пост-сүзгіні және минерализаторды бөлшектеуге және қалпына келтіруге болмайды.

1. Тоқтатқыш қыспаны алып тастаңыз (бар болса). Цангалы сақинаны фитингтің негізіне қарсы ұстап тұрып, пластикалық түтікті отырғызу орнынан абайлап шығарыңыз.
2. Цангалы сақинаны фитингтің негізіне қарсы ұстап тұрып, ұшайырды отырғызу орнынан абайлап алыңыз.
3. Пайдаланылған картриджді жаңасына ауыстырыңыз.
4. Пластикалық түтік пен таяқшаны қайта қосыңыз. Қосылысты герметизациялау үшін қосымша күш салыңыз, бұл ретте түтік (ұшайыр) шамамен тағы 3 мм батады да резеңке фитинг сақинасымен мықтап қысылатын болады. Тоқтатқыш қыспаны орнына қойыңыз (бар болса).

Жинақтау багын дезинфекциялау

Сақтау ыдысын жуу және дезинфекциялау үшін Defender жуу сүзгі жинағын пайдалануды ұсынамыз.

ЫҚТИМАЛ АҚАУЛАР ТІЗІМІ ЖӘНЕ ОЛАРДЫ ЖОЮ ЖОЛДАРЫ

Пайда болған ақау	Ықтимал себептер	Жою тәсілі	Түсініктеме
Су қоймаға құйылмайды немесе баяу ағады	Суды алдын ала тазартудың ауыстырылатын элементтерінің ресурсы таусылды	Ауыстыру	Бөлек сатып алынады, Қажет болса, көмек алу үшін қызмет көрсету бөліміне хабарласыңыз.
	Ақаулы автоматты ауыстыру немесе электромагниттік клапан байланысты сүзгі модификациясынан	Ауыстыру	Қызмет көрсету бөліміне хабарласыңыз
	Шамадан тыс қысым сақтау резервуарындағы ауа	Ауа қысымын реттегіз резервуарда 0,5 атм дейін	Резервуардағы қысымды реттеу үшін велосипед сорғы мен манометрді немесе автомобиль компрессорын пайдаланыңыз.
	Сорғы ақаулы (қажетті қысымды жасамайды)	Ауыстыру	Қызмет көрсету бөліміне хабарласыңыз
Су шүмектен шықпайды немесе баяу шығады	Постфильтр немесе мембрана лас немесе оның ресурсы таусылған.	Жаңаларымен ауыстырыңыз	Кран суы ұсыныстарға сәйкес келмейді
Сақтау ыдысы бос, бірақ сорғы қосылмайды	Жоғары қысым релесі ақаулы	Ауыстыру	Қызмет көрсету бөліміне хабарласыңыз
	Ақаулы сорғы		
Сақтау ыдысы толы, бірақ су ағынды суға ағып жатыр	Автоматты қосқыш ақаулы	Ауыстыру	Қызмет көрсету бөліміне хабарласыңыз
Сүтті су түсі (ақ, бұлтты, мөлдір емес су)	Сүзгідегі ауа (шамадан тыс аэрация)	Біртіндеп ауа сүзгінің өзінен шығады (шамамен 5 күннен кейін)	Ауа көпіршіктері су мөлдір болғанша өнімнен күштеп шығарылады

САҚТЫҚ ШАРАЛАРЫ-

Сүзгіні соққылардан, құлаудан, тікелей күн сәулесінің әсерінен және төмен температуралардан сақтаңыз.

Сүзгіні тасымалдауға көліктің осы түрінде қолданылатын тасымалдау қағидалары мен нормаларына сәйкес кез келген жабық көлік құралдарында (ұшақтардың жылытылмайтын бөліктерінен басқа) жол беріледі.

Бұйымды сақтау оралған түрде, жылыту аспаптарынан кемінде 1 м қашықтықта, +5-тен +25 °С дейінгі температура кезінде жүргізіледі.

Аэрозоль, агрессивті және иісті заттардың әсер етуіне жол берілмейді.

Қоршаған ортаны қорғау саласындағы ұлттық стандарттарда белгіленген санитариялық, экологиялық және өзге де талаптарға сәйкес кәдеге жарату.

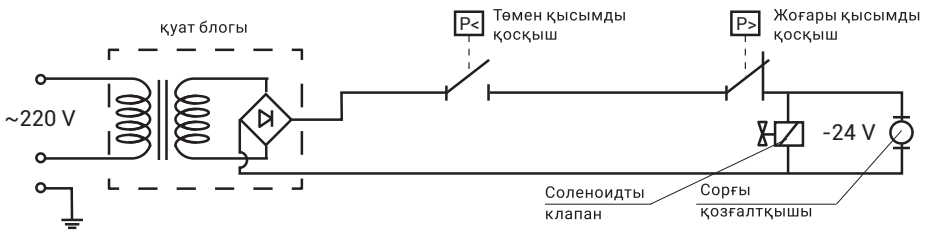

26-сурет. Сүзгінің электрлік қосылу схемасы

КЕПІЛДІК МІНДЕТТЕМЕЛЕР

Кепілдік мерзімі – сатылған күннен бастап 3 жыл. Сауда жасайтын ұйымның сату күні мен мөртабаны болмаған кезде, кепілдік мерзімі сүзгі шығарылған күннен бастап есептеледі. Кепілдік ауыспалы элементтерге қолданылмайды.

Оларда зауыттық ақауларды анықтаған кезде кепілдік бойынша картридждерді ауыстыру тек дайындаушының немесе уәкілетті ұйымның сервистік қызметінің өкілдері сараптама жүргізгеннен кейін ғана жүргізіледі.

Дайындаушы мынадай жағдайларда бұйымның жұмысы үшін және мүмкін болатын салдарлар үшін жауапкершілік алмайды:

- пайдалану жөніндегі осы нұсқаулықта көрсетілген тасымалдау, сақтау, монтаждау қағидаларының және пайдалану талаптарының бұзушылықтары нәтижесінде тұтынушының немесе үшінші тұлғалардың кінәсінен туындаған ақаулар болса;
- тауарды орнату және пайдалану жөніндегі нормативтерді, талаптар мен нұсқаулықтарды бұзу себебінен тұтынушының не үшінші тұлғалардың денсаулығына және/немесе мүлкіне зиян келтіруге әкеп соққан монтаждау сәтінде, сондай-ақ монтаждаудан кейін орындалатын монтаждау жұмыстарының кемшіліктері бар болса;
- тауардың техникалық параметрлері пайдалану жөніндегі осы нұсқаулықта дайындаушы белгілеген шектерде болмаса;
- сүзгі немесе құрамдас бөлшектердің механикалық бүлінуі бар болса;
- қосылу және пайдалану кезінде осы нұсқаулықтың талаптары сақталмаса;
- бұйым бөліктерінің мерзімінен бұрын істен шығуы осы нұсқаулықта белгіленген бастапқы суға қойылатын талаптарға сәйкес келмейтін жағдайларда жиынтықтауыштарды уақтылы алмастырмау немесе бұйымды пайдалану себебінен орын алса;
- тұтынушы жөндеу немесе жаңғырту барысында конструкцияға өз бетінше өзгерістер енгізген болса;
- картридждер ресурсы таусылса;
- сүзгі мақсатсыз пайдаланылған болса (мысалы: қатты сұйықтықтарды тазарту үшін);
- еңсерілмейтін күш жағдайлары және заңнамада көзделген басқа да жағдайлар орын алса.

Сүзгінің қызмет ету мерзімі өндірілген күнінен бастап 10 жылды құрайды. Қызмет ету мерзімі аяқталғаннан кейін сүзгі ауыстырылуға тиіс^[1].

Қызмет мерзімі аяқталғаннан кейін өндіруші тауарды одан әрі пайдаланудың барлық жағдайларында жауапкершілікті тоқтатады.

Шығару күні нұсқаулықтың 71 бетінде көрсетілген.

^[1] Сүзгінің қызмет ету мерзімі аяқталғаннан кейін оны бөлшектеу және жаңасына ауыстыру қажет, өйткені материалдардың табиғи тозуы салдарынан мерзімі өткен тауар тұтынушының өміріне және/немесе денсаулығына қауіп төндіруі және/немесе оның мүлкіне немесе қоршаған ортаға зиян келтіруі мүмкін.

UZ

Geyser suv filtrini xarid qilganingiz uchun minnatdormiz!

Bizning ishlanmalarimiz va texnologiyalarimiz, Sizning uyingizdagi suvning benuqson sifatini ta'minlash imkonini beradi.

Geyser filtrining barcha funksional imkoniyatlari, shuningdek, o'rnatish usuli ushbu yo'riqnomada tavsiflangan. Uni diqqat bilan o'qib chiqing va kelajakda foydalanish uchun saqlab qo'ying.

Filtr to'plami, uni o'rnatishdan so'ng darhol foydalanish uchun kerak bo'lgan barcha zarur narsani o'z ichiga oladi.

MO'LJALLANISHI

Geyser teskari osmos filtri (keyingi o'rinlarda filtr deb ataladi) dezinfektsiyalash (viruslar va bakteriyalarni yo'qotish) va manba suvini temir, organik xlor va organik birikmalar, xlor, og'ir metallar, mexanik zarralar, qattiqlik tuzlari kabi turli xil aralashmalardan qo'shimcha tozalash uchun ishlatiladi, bu suvni mutlaqo toza va xavfsiz qiladi.

Geyser nanofiltrlash filtri (keyingi o'rinlarda filtr deb ataladi) dezinfeksiya (viruslar va bakteriyalarni yo'qotish) va manba suvini temir, bakteriyalar, organik xlor va organik birikmalar, xlor, og'ir metallar, mexanik zarralar, ortiqcha qattiqlik tuzlari kabi keng turdagi aralashmalardan qo'shimcha tozalash uchun ishlatiladi. Filtr mineral tarkibini muvozanatlashtiradi, bu suvni toza, sog'lom va xavfsiz qiladi.

MANBA SUVI BO'YICHA TAVSIYALAR^[1]

Geyser filtrlari sovuq suvni markaziy va xususiy suv ta'minoti tizimlaridan tozalash uchun mo'ljalangan.

Suv harorati, °C	+4...+40
pH (vodorod ko'rsatkichi), bir. mol/l	6...9
Mineralizatsiya ^[1] mg/l, ortiq emas	2000
Loyqalik ^[1] mg/l, ortiq emas	5,0
Qattiqlik ^[1] J° (mg-ekv/l), ortiq emas	15
Filtrning kirish qismidagi suv bosimi ^[2] , atm	0,5...7

FILTR MATERIALLARI VA ALMASHTIRILADIGAN ELEMENTLAR

PP polipropilen kartrijining g'ovakliligi 5 mkm, suspenziyalar va mayda erimaydigan aralashmalarni suvdan olib tashlaydi.

CBC/Mix Block kartrij yuqori sifatli kokos ko'mirini o'z ichiga oladi va Uglerod-blok texnologiyasi (g'ovakligi 10 mikron) bo'yicha ishlab chiqariladi, bu esa suvdan qoldiq xlor va organoklor aralashmalarini olib tashlashga imkon beradi.

BAF kartrijida katalon materiallari va sorbentlarga asoslangan ko'p komponentli yuk mavjud. Xlor va organik aralashmalarni olib tashlaydi, temir va og'ir metallarni kamaytiradi.

Teskari osmotik membrana 1812 50 GPD/2012 100 GPD suvni chuqur tozalash uchun ishlatiladi. 0,0001 mkm membrananing teshiklari orqali faqat suv molekullari o'tadi.

Teskari osmoz membranasi Aquaporin TWRO-1812 175 GPD dunyodagi Aquaporin oqsiliga asoslangan yagona membranadir (Patent EP 1885 477 B1). U suvni qattiqlik tuzlari, xlor, temir, og'ir metallar, organik aralashmalar, fenollar, nitritlar va nitratlar, bakteriyalar va viruslar, begona hid va ta'mlardan tozalash uchun mo'ljalangan.

Nanofiltratsiya membranasi VNF2-1812 erigan aralashmalar, og'ir metallar, mikroorganizmlardan asosiy tozalashni amalga oshiradi va qattiqlik tuzlarini kamaytiradi.

Faollashtirilgan Hindiston yong'og'i ko'miridan tayyorlangan ko'mirdan keyingi filtr tozalangan suvdagi hidlarni yo'q qilish uchun ishlatiladi.

Tozalangan suvdagi hidlarni yo'qotish uchun faollashtirilgan kokos uglerodidan tayyorlangan uglerodli post-filtr ishlatiladi.

Mineralizator B (RO) tabiiy tarkibiy qismlar asosida yaratilgan, suvni foydali mineral tuzlar bilan boyitadi (patent №2212378).

Baskon mineralizatori minerallar (kaliy, magniy, kaltsiy) bilan to'yingan toza va foydali suv olish imkonini beradi. Suvda erkin radikallar kamayadi va RedOx (oksidlanish-qaytarilish) potentsiali kamayadi.

^[1] Belgilangan ko'rsatkichlarning qiymatlaridan oshib ketish qo'shimcha tozalashni talab qiladi.

^[2] Filtrning kirish qismidagi bosim belgilanganidan yuqori bo'lsa, filtdan oldin reduktorni o'rnatish kerak past qon bosimi.

FILTRNI O'ZGARTIRISH

Filtrni o'zgartirish	Bosqich	O'zgartirish elementi	Xizmat muddati ^[1] , oy
Allegro P/PM	I	PP 5 polipropilen kartrij	6 gacha
Premium P			
Prestij P/PM/PT			
Nanotek P			
Allegro P/PM	II	CBC kartrij/Mix Block 10 mkm	6 gacha
Premium P		BAF kartriji	
Prestij P/PM/PT			
Nanotek P			
Allegro P/PM	III	PP 5 polipropilen kartrij	6 gacha
Prestij P/PM/PT		CBC kartrij/Mix Block 10 mkm	
Nanotek P			
Premium P			
Nanotek P	IV	VNF2-1812 membranasi	12 gacha
Allegro P/PM		GEYSER 1812-50 GPD membranasi	12 gacha
Premium P		Aquaporine TWRO-1812 175 GPD membranasi	
Prestij P/PM/PT		GEYSER membranasi 2012-100 GPD	
Allegro P/PM	V	Ko'mirdan keyingi filtr	12 gacha
Premium P			
Prestij P/PM/PT			
Nanotek P			
Allegro PM	VI	Baskon Mineralizatori	12 gacha
Premium P		Mineralizator B (RO)	
Prestij PM			

[1] Xizmat muddati manba suvining sifat xususiyatlariga bog'liq. Jadvalda iste'molni hisoblash bo'yicha ma'lumotlar keltirilgan 10...3 kishilik oila tomonidan kuniga 12 litr suv...4 kishi. Agar manba suvining sifat ko'rsatkichlari talablariga javob bermasa, oldindan tozalash kartridjarini har 2 tadan almashtirish kerak...membranani himoya qilish va saqlashni ta'minlash uchun 3 oy.

OLCHAMLARI VA VAZNI

Filtrni o'zgartirish	Mahsulotning umumiy o'lchamlari (saqlash idishisiz) G x H x D, mm, dan ortiq emas	Mahsulotning qadoqsiz og'irligi, kg, ortiq emas
Allegro P	370 x 425 x 170	6,5
Prestij P		
Prestij PT		
Nanotek P		
Allegro PM	370 x 425 x 220	7
Prestij PM		
Premium		

TEXNIK XUSUSIYATLARI

Maksimal ish bosimi, atm	7
Ishlash ^[1] , l/kun, ortiq emas: Allegro P/PM, Nanotek P, Presti/P/PM/ PT, Premium P	200 400 750
Saqlash idishining to'liq hajmi, l:	12
Saqlash idishidagi suv miqdori uning hajmining 70% ni tashkil qiladi, l	8,4
Saqlash idishidagi ortiqcha havo bosimi, atm	0,4...0,5

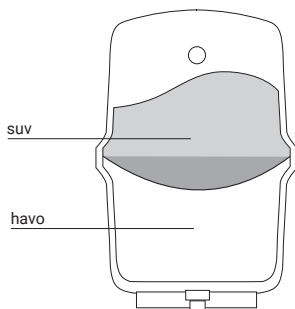

Rasm 1. Saqlash tanki

^[1] Haroratga bog'liq ("tuzatish harorat koeffitsienti" jadvaliga qarang), manba suvining tarkibi va suv ta'minotidagi bosim.

TUZATISH HARORAT KOEFFITSIENTI^[1]

Teskari osmotik filtrning ishlashi to'g'ridan-to'g'ri suv ta'minoti liniyasidagi suv bosimi va haroratiga bog'liq.

Membraning haqiqiy ishlashi = filtrning ishlashi(texnik xususiyatlar jadvalidan) / tuzatish koeffitsienti:

Harorat, °C												
+5	+6	+8	+14	+17	+20	+23	+26	+29	+32	+35	+38	+40
Tuzatish koeffitsienti												
2,16	2,075	1,702	1,513	1,35	1,205	1,077	0,974	0,9	0,832	0,771	0,715	0,681

TOZA SUV QUVRANI VA OLDINI TOZALANGAN GAPLAR BILAN JOZLANGAN

Filtrni o'zgartirish	Saqlash tanki	Kran	Davolashdan oldingi uy-joy
Prestij P	Metall	FlowMaster	Oq
Allegro P	Metall-plastmassa	FlowMaster	Oq
Nanotek P	Metall-plastmassa	FlowMaster	Oq
Premium P	Metall	FlowMaster Duo	Shaffof
Prestij PM	Metall	FlowMaster Duo	Oq
Allegro PM	Metall-plastmassa	FlowMaster Duo	Oq
Prestij PT	Metall	Nº8	Oq

^[1] Membran ishlab chiqaruvchisiga ko'ra.

ULANISH SXEMASI VA ETKAZIB BERISH TO'PLAMI

Geysler Allegro P/Nanotec P/Prestij P/Prestij PT^[1]

1. Oldindan tozalash kartrijlari (I, II, III bosqichlar) korpuslari (3 dona)
2. Membranli korpus
3. Karbon post filtri
4. Toza suv krani
5. Saqlash idishi
6. Saqlash idishning valfi
7. Adapter valfi
8. Drenaj qisqichi
9. Drenaj oqimini cheklovchi
10. Tekshirish valfi^[2]
11. Nasos (pompa) yig'ilishi
12. Quvvat manbai
13. Past bosimli rele
14. Solenoid klapan
15. Yuqori bosimli rele
16. 1/4" quvurlar (yashil, ko'k, qizil) (3 dona)
17. Ultrium korpusi uchun kalit
18. Ko'rsatmalar
19. Paket

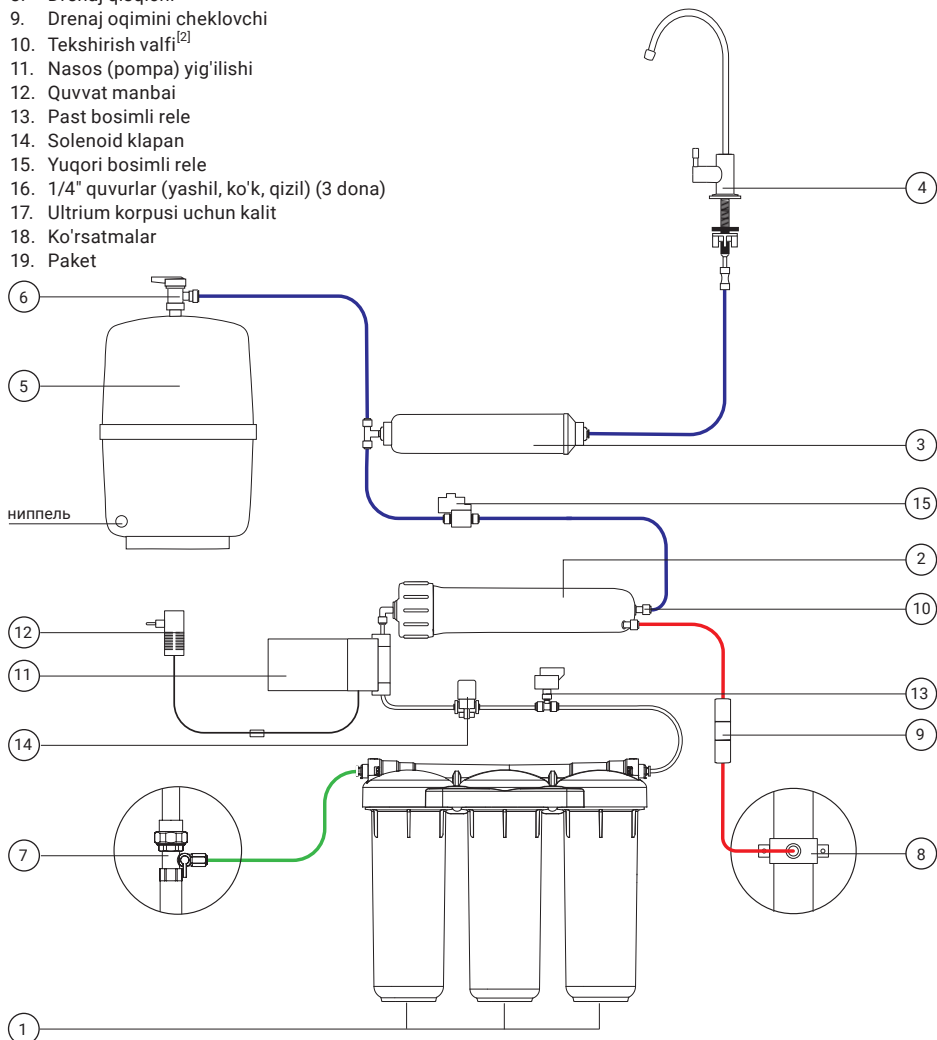

Rasm 2. Ulanish sxemasi Geysler Allegro P/Prestij P/Prestij PT/Nanotec P

^[1] Ishlab chiqaruvchi ushbu qo'llanmada aks ettirilmasdan filtrning dizayni va konfiguratsiyasiga kichik yaxshilanishlar kiritish huquqini o'zida saqlab qoladi. Filtrning elektr ulanish sxemasi "Ehtiyot choralari" bo'limida joylashgan.

^[2] Tekshirish valfi alohida element bo'lishi yoki fitting ichida joylashgan bo'lishi mumkin.

Geysler Allegro PM/Premium P/Prestige PM^[1]

1. Oldindan tozalash kartrijlari (I, II, III bosqichlar) korpuslari (3 dona)
2. Membranli korpus
3. Karbon post filtri
4. Toza suv krani
5. Toza suv krani
6. Saqlash idishi
7. Saqlash idishning valfi
8. Adapter valfi
9. Drenaj qisqichi
10. Drenaj oqimini cheklovchi
11. Tekshirish valfi^[2]
12. Nasos (nasos) yig'ilishi
13. Quvvat manbai
14. Past bosimli rele
15. Solenoid klapan
16. Yuqori bosimli rele
17. 1/4" quvurlar (yashil, ko'k, qizil, oq) (4 dona)
18. Ultrium korpusi uchun kalit
19. Ko'rsatmalar
20. Paket

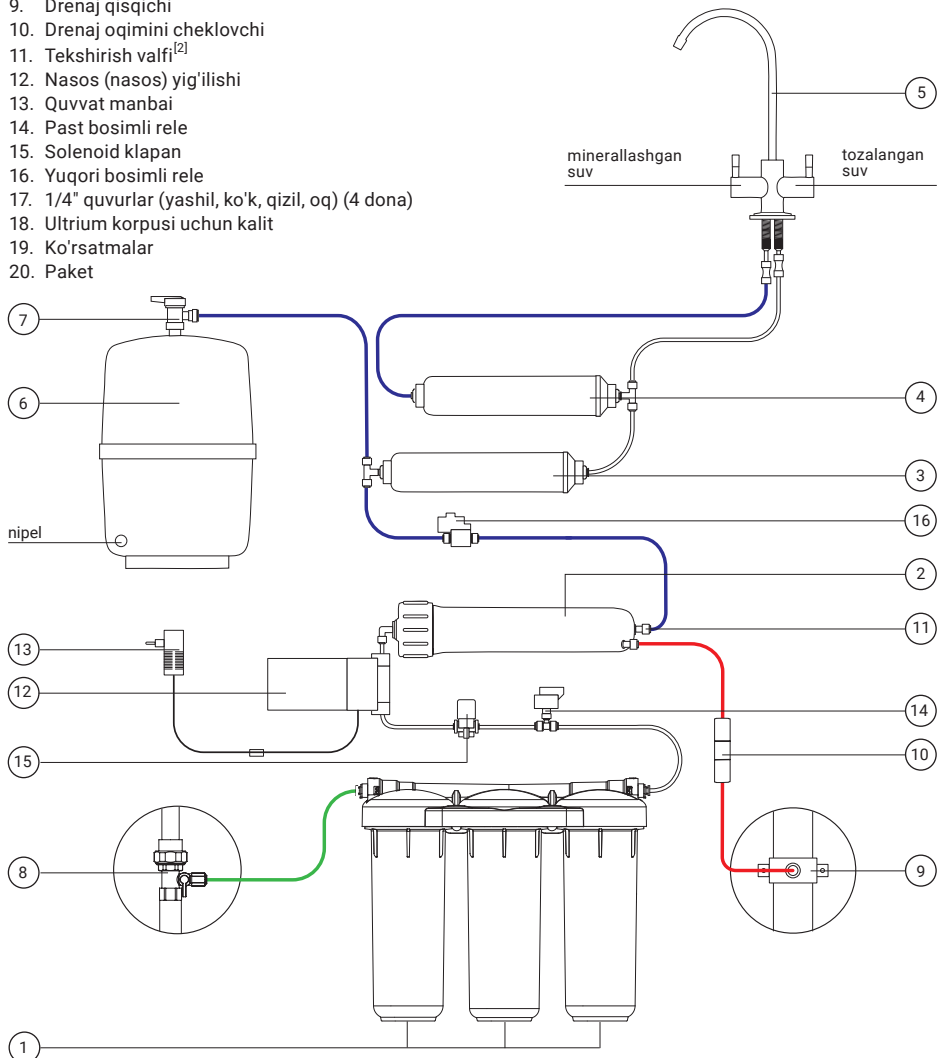

Rasm 3. Geysler Allegro PM/Premium P/Prestige PM ulanish sxemasi

^[1] Ishlab chiqaruvchi ushbu qo'llanmada aks ettirilmasdan filtrning dizayni va konfiguratsiyasiga kichik yaxshilanishlar kiritish huquqini o'zida saqlab qoladi. Filtrning elektr ulanish sxemasi "Ehtiyot choralari" bo'limida joylashgan.

^[2] Tekshirish valfi alohida element bo'lishi yoki fitting ichida joylashgan bo'lishi mumkin.

ULASH VA FOYDALANISH BO'YICHA TAVSIYALAR

- ulanish malakali mutaxassis yoki ishlab chiqaruvchining vakili tomonidan amalga oshiriladi, mustaqil ulanishda ko'rsatmalarga aniq amal qiling;
- filtrni korpusning umumiy o'lchamlari va almashtiriladigan elementlarni qulay almashtirish qobiliyatiga mos ravishda o'rnatish uchun qulay joyni tanlang; tavsiya etilgan o'rnatish joyi: isitish moslamalaridan;
- kamida 1 metr masofada;
- zavod ulanishlarini demontaj qilmasdan tavsiya etilmaydi, filtr yig'ilgan holda keladi;
- barcha mahsulotlar sifat nazorati va zichlik sinovlaridan o'tadi, shuning uchun almashtiriladigan elementlar va ulanishlar ichida suv qolishi mumkin.

VILKALARNI ECHISH VA TRUBKALARNI AJRALISH

Saqlash klipini (A) olib tashlang. Tutib turing kollet halqasi (B) taglikka bosilgan o'rnatig va vilkasini (V) ehtiyotkorlik bilan chiqarib oling (rasm 4) yoki naycha (G) (rasm 5).

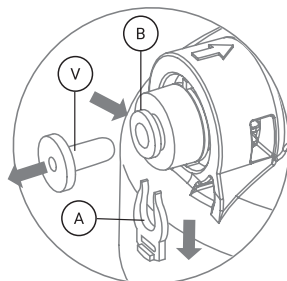

Rasm 4

QUVURLARNI ULASH

1. Qulflash qisqichini (A) ajratib oling, so'ng trubkani (G) to'xtaguncha fittingga soling va uni o'tkazing. uni kollet halqasi (B) orqali o'tkazing (rasm 6). Ulanishni yopish uchun qo'shimcha kuch qo'llang va trubka taxminan yana 3 mm chuqurlashadi va rezina halqa bilan mahkam siqiladi.
2. Saqlash qisqichini (A) joyiga o'rnatig. Ulanish ishonchligini tekshirish uchun trubkani orqaga torting.

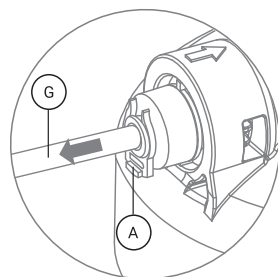

Rasm 5

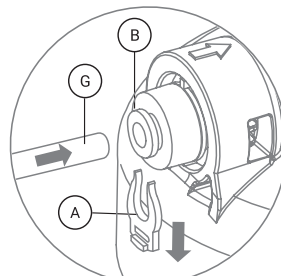

Rasm 6

FILTRNI ULASH

O'rnatishdan oldin filtrni xona haroratida kamida 3 soat ushlab turish kerak.

1. Ulanish joyiga sovuq suv etkazib berishni o'chiring (rasm 7) va kran valfini ochib, suv quvuridagi suv bosimini bo'shating.
2. Paketdan filtr va ulanish qismlarini olib tashlang.
3. Barcha kartrij korpuslari mahkam tortilganligiga ishonch hosil qiling, agar kerak bo'lsa, ularni torting.

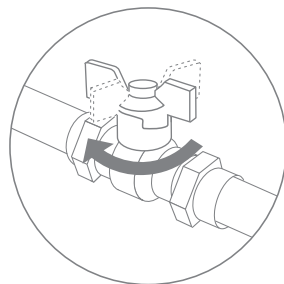

Rasm 7

Diqqat! Ultrium korpusidagi vertikal stikerning filtrning old qismining o'rtasiga qat'iy joylashishi ulanishning mahkamligini kafolatlamaydi. Korpusning o'yma ulanishini mahkamlashda yopishqoq yorliqning holati o'zgarishi mumkin.

4. Barcha yuk vilkalarini olib tashlang ("Yuk tashish vilkalarini olib tashlash" bo'limiga qarang) quvurlarni ajratish» (55-bet)).

Diqqat! Agar tsanga halqasi (B) va/yoki stopor qisqichi (A) bo'lmasa yoki shikastlangan bo'lsa, filtrdan foydalanish mumkin emas.

5. Yashil plastik trubkani etkazib berish to'plamidan rulman halqasi orqali filtrdan oldingi kartrij korpusining kirish qismidagi fittingga ulang.
6. Xuddi shunday, avtomatik kalitdan (nasossiz filtr uchun) yoki past bosimli kalitdan (pompali filtr uchun) keladigan oq plastik trubaning bo'sh uchini oldindan tozalash kartridjlari korpusidan chiqish uchun armaturaga ulang.
7. Ta'minot to'plamidan ko'k plastik naychani ikki qismga to'g'ri burchak ostida kesib oling. Kesish tekis, kertik va to'lqinlarsiz bo'lishi kerak.
8. Ulanish sxemasiga ko'ra (rasm 2 yoki rasm 3 ga qarang), ko'k rangli plastmassa trubaning bir qismini uglerod filtriga ulangan tee fittingiga ulang, ikkinchi qismini ulang. quvurni uglerod filtrining chiqishidagi fittingga ulang. Mineralizator filtrlari uchun etkazib berish to'plamidagi oq plastik naychani mineralizatoridan chiqish uchun fittingga ulang.
9. Filtrni ishlatish uchun qulay joyga o'rnatish. Mahsulotni vertikal yuzaga mahkamlaganda, keyinchalik kartridjlarni almashtirish qulay bo'lishi uchun poldan kartrij korpusining eng past nuqtasigacha bo'lgan balandlik kamida 15 sm bo'lishi kerak.

Diqqat! Geyser Allegro filtrlarini suv ta'minotiga ulashdan oldin fittingning holatiga e'tibor bering: rasm 8 - armatura o'rindiqla o'rnatilgan, rasm 9 - armatura o'rindiqla o'rnatilmagan. Agar armatura qulflanmagan holatda bo'lsa, xizmat ko'rsatish xizmatiga murojaat qiling.

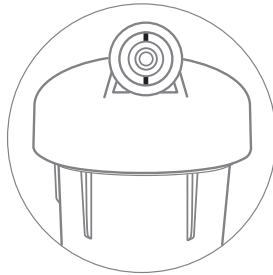

Rasm 8

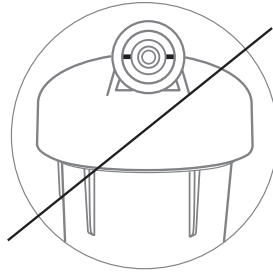

Rasm 9

SUV QUVURIGA ULASH

Diqqat! Ulanish joyiga suv ta'minoti yopiq ekanligiga shonch hosil qiling!

1. Sovuq suv liniyasi va kranningizning egiluvchan layneri o'rtasida adapter valfini (D) o'rning. Ta'minlangan O-ring (E) yordamida adapter tee va asosiy liniya o'rtasidagi ulanishni muhrlab qo'ying (rasm 10).
2. Filtr kirish joyiga boradigan yashil naychani klapan adapteri moslamasiga ulang ("Naychalarni ulash" bo'limiga qarang (53-bet)), (11-rasm).

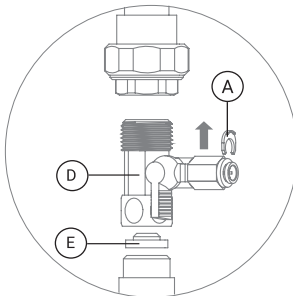

Rasm 10

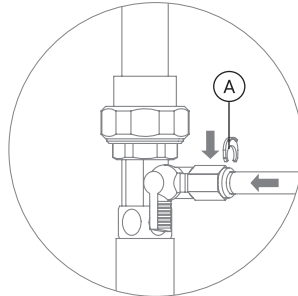

Rasm 11

TOZA SUV QUVVANNI O'RNATISH FlowMaster/N^o8

1. O'rnatish yuzasida Ø12 mm teshik oching va kranni toza o'rnatingsuv.
2. Tashish vilkasini chiqarib oling va kranni (rasm 12) quyidagi ketma-ketlikda o'rnatig:

- 11 - kranning musluzi
- 12 - kran tanasi
- 13 - oraliq ulanish^[1]
- 14 - dekorativ stakan^[2]
- 15 - kattaroq diametrlı kauchuk qistirma
- 16 - kichikroq diametrlı kauchuk qistirma
- 17 - plastik yuvish mashinasi
- 18 - mahkamlash gayka
- 19 - mos 1/4"

Kranni erishish qiyin bo'lgan joyga o'rnatayotganda siz kichikroq yong'oqdan foydalanishingiz mumkin (rasm 13).

3. Etkazib berish to'plamiga kiritilgan ko'k naycha ikki qismga bo'ling. Kesish silliq, to'g'ri burchak ostida, tirnoqsiz bo'lishi kerak va to'lqinlar.
4. Moviy naychani birinchi qismini ulang, filtr chiqishidan 1/4" fittinggacha ishlaydi yetkazib berish to'plamidan ("Quvurlarni ulash" bo'limiga qarang (53-bet)).
5. 1/4" dyuymli fittingni ichiga o'rnatilgan trubka bilan kranning poyasiga toza suv bilan ulang. suv ("Quvurlarni ulash" bo'limiga qarang. (53-bet), rasm 12).

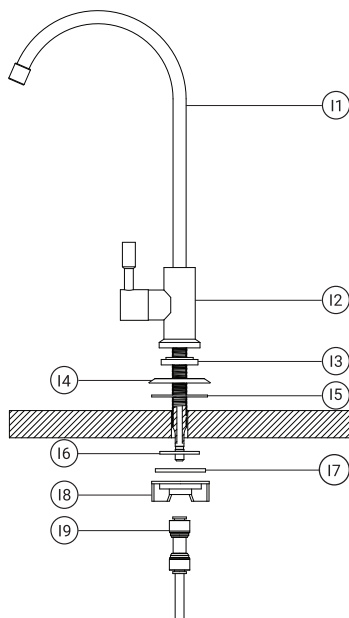

Rasm 12

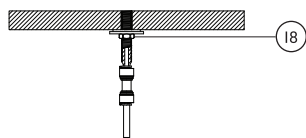

Rasm 13

^[1] FlowMaster toza suv krani uchun.

^[2] Dekorativ chashka o'rnatishdan oldin, himoya plyonkani olib tashlang.

TOZA SUV QUVVANNI O'RNATISH FlowMaster Duo

1. O'rnatish yuzasida markaziy masofasi 16,5 mm bo'lgan ikkita $\varnothing 12$ mm yoki bitta $\varnothing 30$ mm teshik qazing va toza suv jo'mragini o'rnatish.
2. Tashish vilkalarini olib tashlang va kranni (rasm 14) quyidagi ketma-ketlikda o'rnatish:
K1 - jo'mrak trubkasi
K2 - kran tanasi
K3 - dekorativ stakan^[1]
K4 - kauchuk qistirma
K5 - kir yuvish mashinasi
K6 - mahkamlash gayka
K7 - moslama
3. Filtrning chiqishidan keladigan trubaning uchini kollet halqasi orqali fittingga soling yetkazib berish to'plamidan. Qulflash klipini o'rnatish (rasm 14).
4. Fittingni ichiga o'rnatilgan trubka bilan birga armatura halqasi orqali toza suv kranining novdasiga ulang, o'rnatish qulflash klipi (rasm 14).

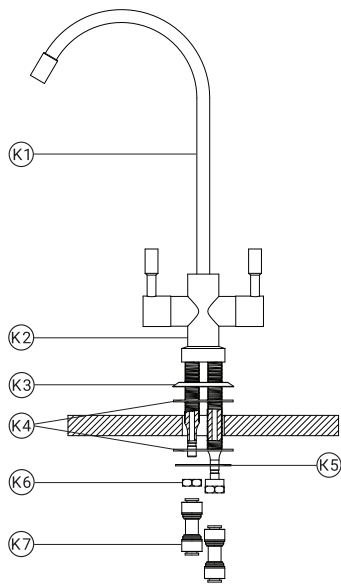

Rasm 14

^[1] Dekorativ chashka o'rnatishdan oldin, himoya plyonkani olib tashlang.

DRENAJ QISQICHINI O'RNATISH

Shlangi qisqichni sifondan keyin, Ø40 mm drenaj liniyasida, keyinchalik qulay o'rnatish imkoniyati bilan o'rnatish tavsiya etiladi.

Drenaj liniyasida ishlash jarayonida suvni to'kib tashlamang!

1. Shlangi qisqichni o'rnatishni rejalashtirgan drenaj liniyasida Ø7 mm teshik oching. Drenaj liniyasini gorizontal ravishda joylashtirganda, filtr ichidagi oqava suvlarni oldini olish uchun trubaning yuqori qismida teshik ochiladi.
2. Sızdırmazlık qıstırmasından (L) himoya plyonkasını olib tashlang. Qisqichning ichki qismidagi qistirmanı yopishtiring (M), shu bilan birga qistirmadagi teshikni qisqichdagi chiqish teshigi bilan tekislang (rasm 15).
3. Ta'minot to'plamidagi qizil plastik trubkani qisqichning ichki qismidan 7 ga chiqishi uchun qisqichning armatura orqali o'tkazing...10 mm (rasm 16).
4. Shlangi qisqichni drenaj liniyasining tayyorlangan joyiga qo'ying, burg'ilangan teshikka qisqichning ichki qismidan chiqadigan plastik trubaning uchini o'rnatang.
5. Shlangi qisqichni drenaj liniyasiga vintlar bilan mahkam o'rnatang (rasm 17). O'rnatish vintlarini bir tekisda mahkamlash kerak (egilmasdan), shunda qisqichning ikkala qismi parallel bo'ladi.
6. Plastmassa trubaning ikkinchi uchini drenaj oqimini cheklovchiga ulang (rasm 2, rasm 3 qarang).

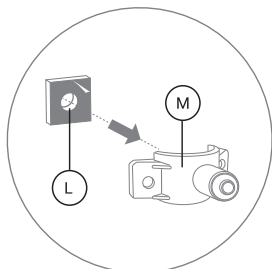

Rasm 15

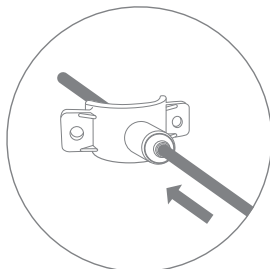

Rasm 16

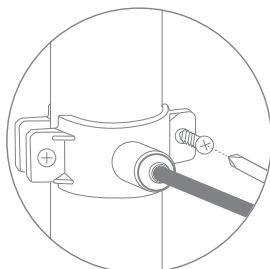

Rasm 17

SAQLASH IDISHNI ULASH

Metall idish

1. Saqlash idishini qadoqdan olib tashlang, ehtiyotkorlik bilan gorizontal yuzaga qo'ying, uning tushishiga yo'l qo'ymang, to'plamdan plastik stenddan foydalaning.
2. Saqlash idishidagi havo bosimini^[1] tekshiring: idishning pastki qismida nipel qopqog'ini echib oling, nipelning valfini (markaziy novdasini) ozgina bosib, saqlash idishidan havo chiqariladi. Nipel qopqog'ini joyiga mahkam bog'lab qo'ying.
3. Transport vilkasini olib tashlang (rasm 19), bu tishli suv ulanish moslamasini yopadi: saqlash idishining yuqori qismida transport vilkasini soat miliga teskari burab qo'ying.
4. Saqlash idishining tishli moslamasini fum lentasi bilan yoping, valfni (H) tishli fittingga mahkam burang (rasm 20), bu valfda surish trubkasi ulanishi mavjud.
5. Ko'mirdan keyingi filtrning Tee fittingidan saqlash idishining (H) valfiga o'tadigan ko'k plastik trubkani ulang: plastik trubkani fittingga oxirigacha joylashtiring (rasm 20), ulanishni yopish uchun qo'shimcha kuch qo'llang, trubka yana 3 mm cho'kadi va rezina armatura halqasi bilan mahkam o'raladi. Berilgan qulflash klipini (A) o'rnatg.

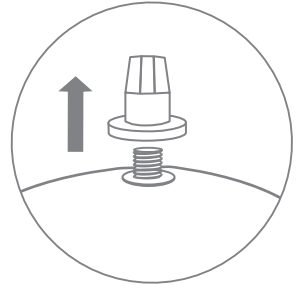

Rasm 18

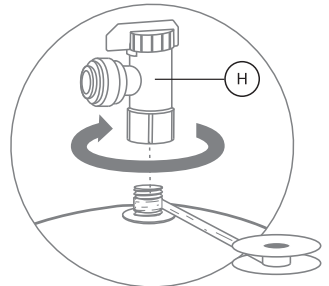

Rasm 19

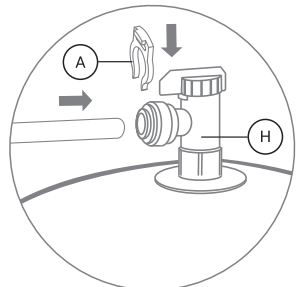

Rasm 20

^[1] Ishlab chiqaruvchi saqlash idishidagi ortiqcha havo bosimini 0,4 ga o'rnatdi...0,5 atm. Agar bosim zarur bo'lganidan yuqori bo'lsa – nipel valfini bosib, havoni torting, past bosimda-kompressor yoki oddiy velosiped pompasi yordamida havoni pompalamoq kerak.

Metall-plastmassa idish

1. Saqlash idishini qadoqdan olib tashlang, ehtiyotkorlik bilan gorizontal yuzaga qo'ying, uning tushishiga yo'l qo'ymang.
2. Saqlash idishidagi havo bosimini^[1] tekshiring: idishning pastki qismidagi nipel qopqog'ini burang, nipelning valfini (markaziy novda) ozgina bosing, saqlash idishidan havo chiqariladi. Nipel qopqog'ini mahkam burang.
3. Tishli suv ulash nipelini qoplaydigan transport vilkasini echib oling, nipel tagida muhrlangan yuvish vositasi mavjudligini tekshiring.
4. To'plamga kiritilgan muhrlangan yuvish vositasidan foydalanib, valfni tankning tishli armaturasiga burang (rasm 21). Fum lentasi, sanitariya-tesisat zig'ir yoki plomba kabi qo'shimcha muhrlash materiallaridan foydalanish taqiqlanadi.
5. Uglerod filtrining tee moslamasidan keladigan 1/4" dyuymli ko'k trubaning bo'sh uchini saqlash tankining valfiga (P) ulang: plastik trubkani valfga soling. (P) to'xtaguncha (rasm 22), ulanishni yopish uchun. qo'shimcha kuch qo'llang va trubka yana 3 mm yoki undan ko'p cho'kib ketadi va fittingning kauchuk halqasi bilan mahkam siqiladi. Saqlash klipini (A) o'rnatib yetkazib berish to'plamidan.

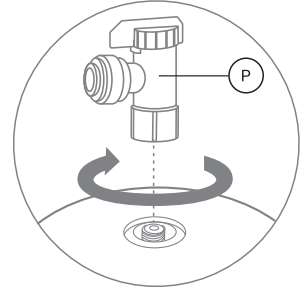

Rasm 21

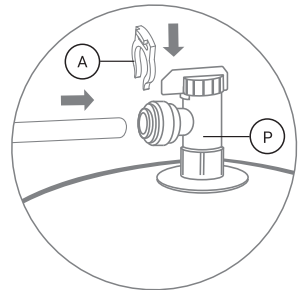

Rasm 22

^[1] Ishlab chiqaruvchi saqlash tankidagi ortiqcha havo bosimini 0,4 ... 0,5 atm ga o'rnatadi. Agar bosim talab qilinganidan yuqori bo'lsa, nipel valfini bosib havoni chiqaring; bosim pastroq bo'lsa, kompressor yoki oddiy velosiped pompasi yordamida havo qo'shing.

FILTRNI ISHGA TUSHIRISH VA YUVISH

Mahsulotni birinchi marta ishga tushirganda, shuningdek almashtiriladigan elementlar almashtirgandan so'ng, filtrni yuvish tavsiya etiladi^[1].

1. Saqlash tankining valfini o'chiring, toza suv kranini oching va musluk suvini filtrga o'tkazing (adapter valfini oching). 3-5 daqiqadan so'ng suv toza suv jo'mragi orqali chiqadi, kranni 10 daqiqaga ochiq qoldiring, so'ngra suv chiqishini o'chiring va saqlash idishi to'lguncha saqlash idishning valfini (bir necha soat) oching.
2. Toza suv kranini oching va idishdagi barcha suvni to'liq^[2] to'kib tashlang, so'ngra saqlash idishini to'ldirish uchun muslukdan suv chiqishini o'chiring. Saqlash idishi bir necha soat ichida toza suv bilan to'ldiriladi - to'ldirish tezligi suv ta'minoti tizimidagi suv bosimiga bog'liq. Filtr ishlashga tayyor.

Mahsulot ishlatilgandan keyingi dastlabki bir necha kun ichida suv sutli rangga ega bo'lishi mumkin (suv bulutli, shaffof emas) – bu suvning ortiqcha aeratsiyasi, ya'ni mahsulotdan chiqarilgan havo pufakchalari bilan bog'liq. Qoida tariqasida, bir muncha vaqt o'tgach, havo pufakchalari yo'qoladi va suv shaffof bo'ladi.

Diqqat! Ishning birinchi haftasida filtrni har kuni qochqinlarni aniqlash uchun tekshiring. Oqish aniqlanganda-suv ta'minotini o'chiring, filtrdagi bosimni bo'shating va ulanishni qayta yig'ing.

^[1] Bundan tashqari, filtrni yuvish uzoq vaqt (ikki haftadan ortiq) tanaffusdan keyin, shuningdek filtrni saqlash davrida (masalan, kartridjlarni almashtirgandan keyin) amalga oshirilishi kerak.

^[2] Saqlash idishini birinchi marta to'ldirganda olingan suvni ichmang.

ISHLASH PRINTSIPI

1. Dastlabki (musluk) suv dastlabki tayyorgarlikdan o'tadi, suvni oldindan tozalashning bir necha bosqichlaridan o'tadi:
 - ko'pikli polipropilendan (PP) tozalashning I bosqichi kartriji suvni axloqsizlik, to'xtatilgan zarralar va suvda erimaydigan aralashmalardan tozalaydi (5 mikrondan katta);
 - kartridjlari (II va III^{II} bosqichlar) qoldiq xlor va organoklor aralashmalari, kolloid temir va temir bakteriyalarini suvdan olib tashlaydi.
2. Oldindan tayyorlangan suv teskari osmotik membranadan yoki nanofiltratsion membranadan o'tadi (filtrning konfiguratsiyasiga bog'liq), u erda u erigan aralashmalardan chuqur tozalanadi. Tozalangan suv saqlash idishiga kiradi va chiqindi suv drenajga kiradi.
3. Saqlash tanki ikki qismga bo'linadi: pastki qismida havo, yuqori qismida tozalangan suv to'planadi, bo'limlar membrana bo'linmasi bilan ajratiladi. Saqlash idishi suv bilan to'ldirilganda, ichidagi havo siqiladi va toza suv krani ochilganda, hosil bo'lgan havo bosimi suvni saqlash idishidan tashqariga chiqaradi.
4. Suvning chiqishi toza suv krani orqali amalga oshiriladi:
 - Toza suv kranini ochganda, toza suv ko'mirdan keyingi filtrdan o'tadi, bu yoqimsiz ta'm va hidlarni samarali ravishda yo'q qiladi, suv ozuqa moddalari, ishqoriylik va pHning maqbul qiymatiga ega bo'ladi.
 - Mineralizatorli filtrlarda toza suv krani ikkita valf bilan jihozlangan bo'lib, ular minerallar bilan yoki minerallarsiz suv ta'minotini ta'minlaydi. Birinchi valfni ochganda toza suv faqat ko'mirdan keyingi filtrdan o'tadi va ikkinchi valfni ochganda toza suv avval ko'mirdan keyingi filtrdan o'tadi va keyin mineralizatorga kiradi, bu erda suv qo'shimcha ravishda foydali mineral tuzlar (kaltsiy va magniy) bilan boyitiladi. odamlar uchun zarur bo'lgan miqdor.
5. Solenoid klapan saqlash idishini maksimal darajada to'ldirganda manba suv ta'minotini to'xtatadi, bu esa suvning drenajga doimiy oqishini oldini oladi.
6. Past bosimli o'rni bosim tushganda yoki suv ta'minotida suv yo'qligida filtrni o'chirishga xizmat qiladi.
7. Yuqori bosimli kalit saqlash idishini tozalangan suv bilan to'ldirganda filtrni o'chirishga xizmat qiladi.
8. Drenaj oqimi cheklovchisi membranada kerakli bosimni saqlab turadi.

^{II} "Allegro" Geyser filtrida III bosqich kartrij PP.

FILTRGA TEXNIK XIZMAT KO'RSATISH

I, II, III bosqich kartridjarini almashtirish

1. Filtrning kirish qismidagi suv ta'minotini o'chiring va saqlash idishidagi valfni o'chiring.
2. Filtrdagi bosimni yo'qotish uchun toza suv kranini oching.
3. Ultrium korpusini (I, II, III bosqichlar) ochish uchun kalitdan foydalaning va tegishli kartrijni o'zgartiring. Korpusni qayta o'rnatishdan oldin, o-halqalarni neft jeli yoki silikon moy bilan yog'lang (plomba bilan adashtirmaslik kerak).
4. Korpusni yangi kartrij bilan joyiga qo'ying va ulanishni kalit bilan mahkam torting.
5. Filtrdan oldingi kartrij korpusining chiqishidagi fittingga ulangan oq plastik trubkani past bosimli kalitdan ajratib oling ("Turbalarni ajratish" bo'limiga qarang).
6. Har qanday suv yig'ish idishini almashtiring va plastik trubaning bo'sh uchini unga yo'naltiring va asta-sekin filtrga suv ta'minotini yoqing. Oqayotgan suv toza bo'lguncha kuting, suv ta'minotini o'chiring.
7. Plastik naychani joyiga ulang. Ulanishni muhrlash uchun qo'shimcha kuch sarflang, trubka yana 3 mm cho'kadi va rezina armatura halqasi bilan mahkam o'raladi.
8. Toza suv musluğunun oching va filtrga suv bering, bir muncha vaqt o'tgach, musluğun suvi uzluksiz oqishni boshlaydi, filtrni 5...10 daqiqa davomida yuving^[1], keyin toza suv musluğunun o'chiring va saqlash tankining valfini oching.

^[1] Bundan tashqari, filtrni yuvish uzoq vaqt (ikki haftadan ortiq) tanaffusdan keyin, shuningdek almashtiriladigan elementlarni almashtirgandan keyin amalga oshirilishi kerak.

Membranani almashtirish

1. O'rnatishdan oldin yangi membranadan himoya paketini olib tashlang. Tashish va saqlash paytida xavfsiz bo'lish uchun u germetik muhrlangan holda etkazib beriladi.
2. Filtrni kiritish uchun suv ta'minotini o'chiring (adapter valfini o'chiring), saqlash tankining valfini o'chiring, filtr ichidagi bosimni yo'qotish uchun toza suv valfini oching.
3. Tutqich halqasini armatura tagiga bosib ushlab, qulflash klipini olib tashlang (rasm 23), plastik naychani o'rindiqdan ehtiyotkorlik bilan olib tashlang. Agar kerak bo'lsa, barcha naychalarni membrana korpusidan ajratib oling va uni mahkamlash qavsidan chiqarib oling.

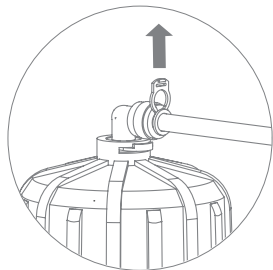

Rasm 23

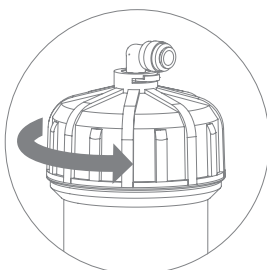

Rasm 24

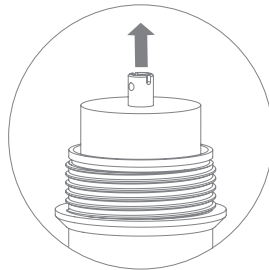

Rasm 25

4. Korpus qopqog'ini burab qo'ying (rasm 24), sarflangan membranani chiqarib oling (rasm 25).
5. Yangi membranadagi o - halqalarni neft jeli yoki silikon moy bilan yog'lang (plomba bilan adashtirmaslik kerak), membranani korpusga joylashtiring, korpusning pastki qismidagi Markaziy yengning o-halqalarini mahkam yopishtiring.
6. Membrananing qopqog'ini mahkam burab qo'ying. Plastmassa naychalarni joyiga ulang, ularning tanaga ulanish ketma-ketligini kuzatib boring (kirish-in/chiqish-out/drenaj-drain). Ulanishni muhrlash uchun qo'shimcha kuch sarflang, trubka yana 3 mm cho'kadi va rezina armatura halqasi bilan mahkam o'raladi. Qulflash klipini almashtiring.

Postfiltr va mineralizatorni almashtirish

Diqqat! Ugleroddan keyingi filtr va mineralizatorni qismlarga ajratish va qayta tiklash mumkin emas.

1. Qulflash klipini olib tashlang (agar mavjud bo'lsa). O'rnatish halqasini armatura tagiga bosib ushlab turing, plastik trubkani o'rindiqdan muloyimlik bilan chiqarib oling.
2. Kolletka halqasini armatura tagiga bosib ushlab turing va Tee-ni o'rindiqdan muloyimlik bilan olib tashlang.
3. Ishlatilgan kartrijni yangisiga almashtiring.
4. Plastik trubka va Tee-ni qayta ulang. Ulanishni muhrlash uchun qo'shimcha kuch sarflang, shu bilan birga trubka (tee) yana 3 m cho'kadi va armaturaning kauchuk halqasi bilan mahkam siqiladi. Qulflash klipini almashtiring (agar mavjud bo'lsa).

Saqlash idishini dezinfektsiya qilish

Saqlash idishini yuvish va dezinfektsiya qilish uchun Defender yuvish filtri to'plamidan foydalanishni tavsiya etamiz.

MUMKIN BO'LGAN NOSOZLIKLAR RO'YXATI VA ULARNI BARTARAF ETISH USULLARI

Mumkin nosozlik	Sabablari	Yo'q qilish usuli	Eslatma
Suv saqlash idishiga tushmaydi yoki sekin oqadi	Suvni dastlabki tozalashning almashtiriladigan elementlarining resurslari tugatildi	O'zgartirish talab qilinadi	Alohida sotib olingan, Agar kerak bo'lsa, yordam uchun xizmat ko'rsatish bo'limiga murojaat qiling
	Buzuq avtomatik almashtirish yoki elektromagnit klapan, qarab filtrni o'zgartirishdan	O'zgartirish talab qilinadi	Xizmat ko'rsatish bo'limiga murojaat qiling
	Haddan tashqari bosim saqlash idishidagi havo	Havo bosimini sozlang tankda 0,5 atmgacha	Tankdagi bosimni sozlash uchun velosiped nasosi va bosim o'lchagich yoki avtomobil kompressoridan foydalaning
	Nasos noto'g'ri (kerakli bosimni yaratmaydi)	O'zgartirish talab qilinadi	Xizmat ko'rsatish bo'limiga murojaat qiling
Suv jo'mrakdan chiqmaydi yoki sekin chiqadi	Postfiltr yoki membrana iflos yoki o'z resursini tugatgan	Yangilari bilan almashtiring	Musluk suvi tavsiyalarga javob bermaydi
Saqlash idishi bo'sh, lekin nasos yoqilmaydi	Yuqori bosim rölesi noto'g'ri	O'zgartirish talab qilinadi	Xizmat ko'rsatish bo'limiga murojaat qiling
	Nasos noto'g'ri		
Saqlash idishi to'la, lekin suv drenajga oqadi	Avtomatik kalit noto'g'ri	O'zgartirish talab qilinadi	Xizmat ko'rsatish bo'limiga murojaat qiling
Sutli suv rangi (oq, bulutli, shaffof suv)	Filtrdagi havo (haddan tashqari shamollatish)	Asta-sekin havo filtrning o'zidan chiqadi (taxminan 5 kun ichida)	Havo pufakchalari suv tiniq bo'lguncha mahsulotdan chiqariladi

EHTIYOT CHORALARI

Filtrni zarbalardan, tushib ketishlar, to'g'ridan-to'g'ri quyosh nuri ta'siridan va sovuq haroratlardan saqlang.

Filtr, har qanday yopiq transport vositalarida (samolyotning isitilmaydigan bo'linmalaridan tashqari) ushbu transport turiga nisbatan qo'llaniladigan tashish qoidalari va me'yorlariga muvofiq tashilishi mumkin.

Mahsulot qadoqlangan holda, isitish moslamalaridan kamida 1 metr masofada, +5 dan +25 °C gacha bo'lgan haroratda saqlanadi.

Aerozollar, tajovuzkor va hidli moddalar ta'siriga yo'l qo'ymang.

Atrof-muhitni muhofaza qilish sohasidagi milliy standartlarda belgilangan sanitariya, ekologik va boshqa talablarga muvofiq utilizatsiya qiling.

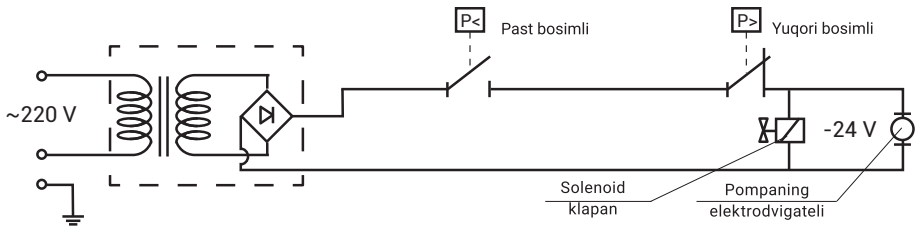

Rasm 26. Filtrni elektrga ulash sxemasi

KAFOLAT MAJBURIYATLARI

Kafolat muddati sotilgan kundan boshlab – 3 yil. Savdo tashkilotining sotish sanasi va shtampi bo'lmagan taqdirda, kafolat muddati mahsulot ishlab chiqarilgan kundan boshlab hisoblanadi. Kafolat almashtiriladigan elementlarga taalluqli emas.

Kafolat bo'yicha kartridjlarni almashtirish, agar ularda zavod nuqsonlari aniqlansa, faqat ishlab chiqaruvchi yoki vakolatli tashkilotning xizmat ko'rsatish xizmati vakillari tomonidan ekspertizadan o'tkazilgandan so'ng amalga oshiriladi.

Ishlab chiqaruvchi mahsulotning ishlashi uchun javobgarlikni va quyidagi hollarda yuzaga kelishi mumkin bo'lgan oqibatlarni olib tashlaydi:

- ushbu yo'riqnomada ko'rsatilgan transport, saqlash, o'rnatish va foydalanish sharoitlarini buzish natijasida iste'molchi yoki uchinchi shaxslarning aybi bilan yuzaga kelgan nuqsonlar;
- o'rnatish paytida, shuningdek o'rnatishdan keyin amalga oshiriladigan montaj ishlarida kamchiliklar mavjud bo'lib, ular iste'molchilar yoki uchinchi shaxslarning sog'lig'iga va/yoki mulkiga zarar etkazishi mumkin, chunki o'rnatish va ishlatish uchun standartlar, talablar va ko'rsatmalar buzilgan;
- mahsulotning texnik parametrlari ishlab chiqaruvchi tomonidan ushbu yo'riqnomada belgilangan chegaralarda emas;
- filtr yoki uning butlovchilari mexanik shikastlanishlarga ega;
- ulanish va ishlatish paytida ushbu yo'riqnomaning talablari bajarilmadi;
- mahsulot qismlarining muddatidan oldin ishdan chiqishi ushbu yo'riqnomada belgilangan boshlang'ich suv talablariga javob bermaydigan sharoitlarda tarkibiy qismlarni o'z vaqtida almashtirish yoki mahsulotning ishlashi tufayli yuzaga keldi;
- iste'molchi mahsulotni ta'mirlash yoki modernizatsiya qilish paytida dizaynga mustaqil ravishda o'zgartirishlar kiritdi;
- kartrijlar o'z resurslarini sarflab bo'lgan;
- filtr noto'g'ri ishlatilgan (masalan: qattiq suyuqliklarni tozalash uchun);
- fors-major holatlari va qonun hujjatlarida nazarda tutilgan boshqa holatlar bo'lgan.

Filtrning xizmat qilish muddati ishlab chiqarilgan sanadan boshlab 10 yil. Muddati tugagandan so'ng filtrni almashtirish kerak^[1].

Xizmat qilish muddati tugagandan so'ng, ishlab chiqaruvchi tovardan keyinchalik foydalanishning barcha holatlari bo'yicha javobgarlikni to'xtatadi.

Chiqarilgan sana ko'rsatmaning 71 sahifasida keltirilgan.

^[1] Filtrning ishlash muddati tugagandan so'ng, uni demontaj qilish va yangisiga almashtirish kerak, chunki materiallarning tabiiy aşinmasi tufayli, muddati o'tgan mahsulot iste'molchining hayoti va/yoki sog'lig'iga xavf tug'dirishi va/yoki uning mulkiga yoki atrof-muhitga zarar etkazishi mumkin.

ГАРАНТИЙНЫЙ ТАЛОН

Дата изготовления

Заполняет торгующая организация

Дата продажи.....

Штамп магазина.....

КЕПІЛДІК ТАЛОНЫ

Дайындалған күні

Сауда жасайтын ұйым толтырады

Сатылған күні.....

Дүкеннің мөртабаны

KAFOLAT KARTASI

Ishlab chiqarilgan sana

Savdo tashkiloti to'ldiradi

Sotish sanasi

Matbuot jurnali

RU Производитель: ООО «Акватория»,

Россия, Санкт-Петербург, ш. Революции, 69, корп. 6, лит. А.
www.geizer.com, +7 (812) 605-00-55

KZ Өндіруші: «Акватория» ЖШС,

Ресей, Санкт-Петербург, Революция тас жолы, 69, корпус 6, жарық А.
www.geizer.com, +7 812 605 00 55

Distribyutor: TOO «Geyser Kazakhstan (Гейзер Казахстан)»,

Қазақстан Республикасы, Алматы қаласы, Райымбек даңғылы 221/2.
www.geyser.kz, +7 (727) 313-29-68

UZ Ishlab chiqaruvchi: «AKVATORIYA» MCHJ,

Rossiya, Sankt-Peterburg, Inqilob shosesi, 69, korp. 6, yoritilgan A.
www.geizer.com, +7 (812) 605-00-55

Distribyutor: MCHJ «SUV FILTRI»,

O'zbekiston, Toshkent shahri, Chilonzor tumani, Cho'ponota ko'chasi, 10-uy, 25-xonadon.
www.suv-filtri.uz, +998 (91) 774-87-90

АДРЕСА СЕРВИСНОЙ СЛУЖБЫ

- Москва
ул. Южнопортовая, 7
+7 (495) 380-07-45
- Санкт-Петербург
ш. Революции, 69
+7 (812) 605-00-55
- Ростов-на-Дону
ул. Вавилова, 67 А
+7 (863) 206-17-94
- Краснодар
ул. Красных Партизан, 459
+7 (861) 221-05-82
+7 (861) 220-44-15
- Красноярск
ул. Глинки, 37 Д, офис 2-1
+7 (391) 264-95-43
- Новосибирск
Северный проезд, 33
+7 (383) 335-78-50
- Уфа
ул. 50 лет Октября, 28
+7 (347) 229-48-91
- Саратов
ул. Большая Казачья, 39
+7 (8452) 49-27-70
- Екатеринбург
ул. Амундсена, 52
+7 (343) 318-26-39
- Латвия, Рига
пр. Бривибас, 403 А
+371 (67) 565-300
- Сербия, Белград
Бульвар Южный, 136
+381 (11) 744-20-77
- Казахстан, Алматы
пр. Райымбека, 221/2
+7 (727) 313-29-68
- Узбекистан, Ташкент,
Чиланзарский район,
ул. Чопонота, 10, офис 25
+998 (91) 774-87-90